

Pioneer

Controlador DJ

DDJ-SX2

serato || **serato**  **DJ**

<http://pioneerdj.com/support/>

El sitio de asistencia Pioneer DJ mostrado arriba ofrece las preguntas frecuentes, información del software y varios otros tipos de información y servicios que le permitirán usar su producto con mayor confort.

<http://serato.com/>

Para la versión más reciente del software Serato DJ, acceda a Serato.com y descargue el software desde allí.

Manual de instrucciones

Contenido

Cómo leer este manual

- Gracias por haber adquirido este producto Pioneer.
Asegúrese de leer tanto este boletín como el Manual de instrucciones (Guía de inicio rápido). Ambos documentos incluyen información importante que usted deberá entender antes de usar este producto.
Para instrucciones sobre cómo obtener el manual del software Serato DJ, vea *Adquisición del manual* (pág.31).
- En este manual, los nombres de las pantallas y de los menús mostrados en el producto y en la pantalla del ordenador, así como también los nombres de los botones, de los terminales, etc., se indican entre paréntesis. (Ejemplo: Botón [CUE], panel [Files], terminal [MIC1])
- Note que las pantallas y las especificaciones del software descritas en este manual, así como también la apariencia externa y las especificaciones del hardware, están actualmente en fase de desarrollo y pueden ser distintas de las especificaciones finales.
- Note que dependiendo de la versión del sistema operativo, los ajustes del navegador web, etc., la operación puede que sea distinta de los procedimientos descritos en este manual.

Este manual consiste principalmente en explicaciones de las funciones de esta unidad como hardware. Para instrucciones detalladas de la operación del software Serato DJ, vea el manual del usuario del software Serato DJ.

01 Antes de empezar a usar la unidad

Características	3
Contenido de la caja	3
Acerca del adaptador de CA	3
Instalación del software	4
Acerca del software controlador y el software de utilidad de ajustes ASIO	6

02 Conexiones y nombres de partes

Conexiones	7
Nombres y funciones de los controles	9

03 Funcionamiento básico

Conexiones	14
Inicio del sistema	15
Salida del sistema	17

04 Operación avanzada

Uso de Serato Flip	18
Uso de los pads de actuación	18
Uso del modo slip	20
Uso del modo de deck doble	20
Uso de la función de inicio del fader	21
Uso de la velocidad del muestreador	21
Análisis de pistas	21
Uso de efectos	22
Uso de las funciones de grabación	23
Uso de la función DVS	23
Uso de las entradas externas	23

05 Cambio de los ajustes

Inicio del modo de utilidades	25
Modos de utilidades	25
Ajuste de la sensibilidad del sensor táctil del dial jog	28

06 Información adicional

Solución de problemas	29
Diagrama en bloques de audio	31
Adquisición del manual	31
Uso como controlador para otro software DJ	31
Acerca de las marcas de fábrica y marcas registradas	32
Cuidados para los derechos de autor	32

Antes de empezar a usar la unidad

Características

Esta unidad es un controlador DJ todo en uno diseñada específicamente para el uso con "Serato DJ", el software DJ de Serato Audio Research. Las interfaces como "BIG JOG", "PADS DE ACTUACIÓN" y el mezclador de 4 canales están dispuestas con espacio abundante y son posibles unas actuaciones de DJ únicas mediante "Serato DJ". Asimismo, un gran número de terminales de entrada y salida permiten una gran variedad de estilos de DJ. El diseño, con material de aluminio para el panel superior, hace que esta unidad ofrezca una imagen de alta calidad, lo que es idóneo para diversos escenarios, como clubs nocturnos, fiestas particulares, etc.

"DIAL JOG GRANDE" & "VISUALIZACIÓN EN DIAL JOG"

Se ha logrado el menor tiempo necesario en el sector industrial desde que se acciona el jog hasta que la señal de control se transfiere al software. Asimismo, "BIG JOG", un jog de gran tamaño, permite al DJ hacer scratching como quiera con un funcionamiento fluido. En el centro del jog, la "ON JOG DISPLAY" muestra el estado de reproducción de la música y la posición de reproducción actual, para que el DJ pueda hacer scratching de forma más precisa.

"PADS DE ACTUACIÓN DE VARIOS COLORES"

Los "PADS DE ACTUACIÓN DE VARIOS COLORES", un gran pad de goma que se utiliza para asignar y utilizar ocho tipo de funciones como HOT CUE y SAMPLER, se colocan en la parte frontal de la unidad. La música se puede disponer por operaciones dinámicas, tales como beating y rolling y el volumen del muestreador puede incrementarse o reducirse dependiendo de la intensidad del tiempo de compás. Asimismo, cada pad tiene integrada una iluminación multicolor que se puede utilizar para comprender instantáneamente el modo del pad seleccionado y el estado de reproducción de cada pad mediante los colores y el estado de iluminación.

"Serato Flip"

Esta unidad está equipada con la interfaz de control específica para la función "Serato Flip", con la que se pueden grabar patrones de funcionamiento "HOT CUE" y los patrones de funcionamiento "HOT CUE" grabados pueden reproducirse de nuevo. Ello permite al DJ manejar la función "Serato Flip" de forma intuitiva. Mediante el uso de ambas, la función "Serato Flip" y una interfaz de control especial, es fácil repetir u omitir una sección específica, lo que permite al DJ efectuar las actuaciones de modo diferente que la reproducción normal.

Mezclador de 4 canales

La unidad incluye un mezclador de 4 canales, que permite al DJ controlar de forma independiente las pistas que se están reproduciendo con cuatro decks. Se pueden mezclar cuatro pistas para crear una mezcla de DJ única. Los medidores de nivel se encuentran cerca de la unidad principal y la interfaz de control de cada canal, de forma que los niveles de entrada y salida se pueden conocer al instante.

Serato DJ Plug And Play

Las tarjetas de sonido de la unidad y todos los botones y controles se ajustan para su enlace con "Serato DJ" de antemano, para que el DJ pueda empezar a reproducir usando "Serato DJ" sin necesidad de realizar laboriosos ajustes.

Conectividad flexible

Se proporcionan cuatro sistemas de entrada externos para conectar un reproductor de DJ, un giradiscos analógico y un micrófono. Se puede realizar una mezcla sin pasar por un ordenador, de forma que la unidad se pueda utilizar también como un solo mezclador DJ. Además, se proporcionan dos sistemas MASTER OUT y un sistema BOOTH OUT para gestionar varias conexiones del dispositivo PA. La unidad soporta además la función DVS de "Serato DJ" y, si se adquiere un paquete de expansión Serato DVS disponible por separado, es posible manejar el deck "Serato DJ" utilizando el CDJ o el giradiscos analógico conectado a la unidad.

Sonido de alta calidad

El circuito de salida de audio usa un reloj de bajas fluctuaciones y un DAC de alto rendimiento para reproducir fielmente el sonido original y lograr un claro sonido de club. Además, la tecnología de calidad del sonido que Pioneer ha desarrollado con su serie profesional se emplea para lograr el nivel más alto de la industria en calidad de sonido para un controlador DJ.

Calidad de fabricación y diseño profesionales

El material de aluminio del panel superior y la placa del jog ofrece una sensación de diseño de alta calidad.

Esta unidad es una parte esencial de la actuación del DJ en clubs y en fiestas particulares.

Contenido de la caja

- Adaptador de CA
- Clavija de alimentación^[1]
- Cable USB
- Garantía (para algunas regiones solamente)^[2]
- Manual de instrucciones (Guía de inicio rápido)
- Serato DJ EXPANSION PACK VOUCHER^[3]

^[1] El número de enchufes de alimentación incluidos cambia dependiendo de la región.

^[2] La garantía se incluye solo para la región europea.

- Para la región japonesa, la información correspondiente se provee en la contracubierta del "Manual de instrucciones (Guía de inicio rápido)".
- Para la región norteamericana, la información correspondiente se provee en la última página de las versiones en inglés y en francés del "Manual de instrucciones (Guía de inicio rápido)".

^[3] Observe que el Serato DJ EXPANSION PACK VOUCHER no puede volver a emitirse. Deberá utilizar el código de cupón para activar el paquete de expansión. Asegúrese de guardarlo en un lugar seguro de modo que no lo pueda perder.

Acerca del adaptador de CA

Instrucciones de seguridad

Para garantizar su seguridad personal y maximizar todo el potencial operativo de su unidad, lea y siga estas instrucciones de seguridad.

Lea y guarde las instrucciones

Lea toda la información del funcionamiento y del usuario provista con este producto.

Limpieza

Use un paño húmedo para limpiar la caja exterior. Evite usar cualquier líquido, aerosoles o productos de limpieza con base de alcohol.

Agua o humedad

Evite usar o colocar este producto cerca del agua u otras fuentes de líquidos.

Accesorios

No ponga este producto en una mesita de ruedas, soporte o mesa inestable. El producto puede caerse y estropearse seriamente.

Ventilación

No bloquee ni tape este producto cuando lo use. Esta unidad no debería colocarse en una instalación empotrada a menos que esté bien ventilada.

Medio ambiente

Evite colocar este producto en un lugar expuesto a mucho polvo, temperaturas altas, humedad alta, o sometido a vibraciones o golpes excesivos.

Fuentes de alimentación

Utilice este producto sólo con las fuentes de alimentación recomendadas. Si no está seguro de la fuente de alimentación, consulte al representante autorizado de Pioneer.

Protección del cable de alimentación

Cuando desenchufe la unidad, tire de la clavija, no del cable. No maneje el cable con las manos mojadas porque podría causar un cortocircuito o sufrir una descarga eléctrica. No deje que nada pellizque ni se apoye en el cable de alimentación, y no lo coloque en un pasillo.

Alimentación

Apague el sistema antes de instalar éste o cualquier otro hardware.

Sobrecarga

Evite conectar demasiados aparatos a una sola toma de corriente o fuente de alimentación, porque esto podría causar incendios o cortocircuitos.

Entrada de objetos y líquidos

No meta nunca objetos inadecuados en el aparato. Evite derramar cualquier líquido en el interior o exterior de la unidad.

Servicio

Al abrir o quitar la cubierta usted se expone a una posible descarga eléctrica u otros peligros. Contacte con un representante de servicio autorizado por Pioneer para reparar este producto (consulte la Tarjeta de servicio y asistencia adjunta).

Daños que necesitan reparaciones

Desenchufe la unidad y solicite las reparaciones al personal de servicio cualificado en las situaciones siguientes:

- Cuando el cable de alimentación, la clavija de alimentación o el chasis estén dañados.
- Si se han derramado líquidos o han caído objetos dentro del producto.
- Si el producto ha estado expuesto a la lluvia o al agua.
- Si el producto no funciona normalmente cuando se siguen las indicaciones del manual de instrucciones. Ajuste sólo aquellos controles indicados en el manual de instrucciones. Los ajustes mal hechos de otros controles pueden causar daños y pueden requerir un trabajo extensivo por parte de un técnico cualificado para que la unidad vuelva a funcionar normalmente.
- Cuando el producto muestre un cambio bien definido en su funcionamiento – esto indica la necesidad de reparaciones.

Verifique que no haya irregularidades con el adaptador de CA o la clavija de alimentación, luego inserte hasta oír un clic la clavija de alimentación en la posición especificada del adaptador de CA siguiendo el procedimiento especificado. Para conocer detalles, vea *Montaje de la clavija de alimentación* en la página 4.

Si hay irregularidades con el adaptador de CA o la clavija de alimentación, pida a su centro de servicio autorizado por Pioneer más cercano o a su concesionario que realice el trabajo de reparación.

Cuidados para el uso

- No use esta unidad con una moneda, clip para papel u otro objeto de metal metido entre el adaptador de CA y la clavija de alimentación. Hacer esto podría causar un cortocircuito, lo que podría producir un incendio o una descarga eléctrica.

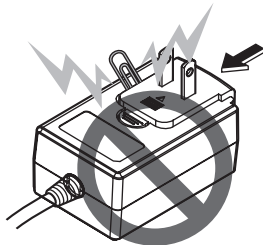

- Cuando monte el adaptador de CA en una toma de corriente de pared, asegúrese de que quede espacio entre el adaptador de CA y la toma de corriente. Un contacto defectuoso o una moneda, clip para papel u otro objeto metálico metido en el espacio podría causar un cortocircuito, lo que podría producir un incendio o una descarga eléctrica.

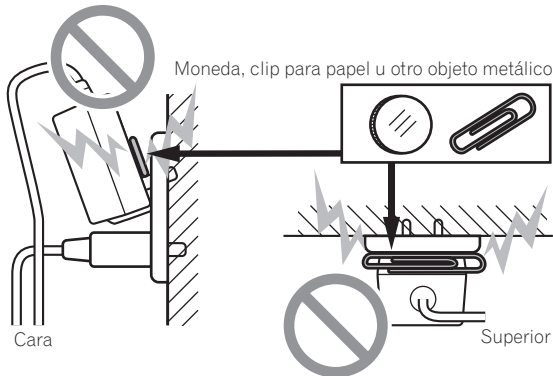

- La clavija de alimentación podría separarse del adaptador de CA y quedar en la toma de corriente si alguien tropieza con el cable de alimentación del adaptador de CA o si algo golpea el adaptador de CA. Si pasa esto, desconecte la clavija de alimentación de la toma de corriente con las manos secas, sujetándola como se muestra en el diagrama de abajo y sin tocar las partes metálicas. No use ninguna herramienta para desconectarla.

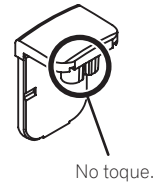
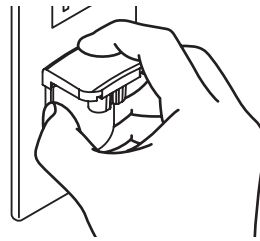

Montaje de la clavija de alimentación

Deslice la clavija de alimentación a lo largo de los raíles guía de la unidad del adaptador de CA como se muestra en el diagrama de abajo, y luego presione hasta que se oiga un clic.

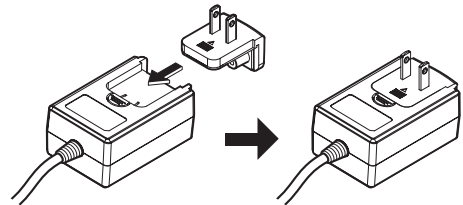

❖ Desconexión de la clavija de alimentación

Mientras pulsa el botón [PUSH] de la unidad del adaptador de CA, deslice la clavija de alimentación alejándola del adaptador como se muestra en el diagrama de abajo para desconectarla.

Una vez montada la clavija de alimentación no es necesario desconectarla.

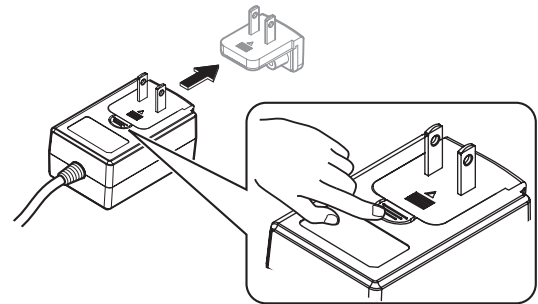

Instalación del software

Antes de instalar el software

No se incluye el software Serato DJ y el software controlador. Acceda al software y descárguelo desde el sitio de asistencia de Pioneer DJ.

<http://pioneerdj.com/support/>

- El usuario es responsable de preparar el ordenador, los aparatos de la red y otros elementos que se usan en el ambiente de Internet y que son necesarios para conectar a Internet.

Acerca del software controlador (Windows)

Este software controlador es un controlador ASIO exclusivo que se usa para enviar señales de audio desde el ordenador.

- Cuando se usa Mac OS X no es necesario instalar el software controlador.

❖ Obtención del software controlador

1 Inicie un navegador de Web en el ordenador y acceda al sitio de asistencia Pioneer DJ de abajo.

<http://pioneerdj.com/support/>

2 Haga clic en [Software Download] bajo [DDJ-SX2] en el sitio de asistencia Pioneer DJ.

3 Haga clic en el icono del software controlador para descargar el software controlador desde la página de descarga.

Acerca del software Serato DJ

Serato DJ es una aplicación de software DJ de Serato. Las actuaciones de DJ son posibles conectando a esta unidad el ordenador en el que está instalado este software.

Ambiente de operación mínimo

Sistemas operativos compatibles	CPU y memoria necesaria
Mac OS X: 10.9, 10.8 y 10.7	versión de 32 bits Procesador Intel® Core™ i3, i5 e i7 1,07 GHz o superior, procesador Intel® Core™ 2 Duo 2,0 GHz o superior RAM de 2 GB o más
	versión de 64 bits Procesador Intel® Core™ i3, i5 e i7 1,07 GHz o superior, procesador Intel® Core™ 2 Duo 2,4 GHz o superior RAM de 4 GB o más
Windows: Windows 8,1 y Windows 7	versión de 32 bits Procesador Intel® Core™ i3, i5 e i7 1,07 GHz o superior, procesador Intel® Core™ 2 Duo 2,0 GHz o superior RAM de 2 GB o más
	versión de 64 bits Procesador Intel® Core™ i3, i5 e i7 1,07 GHz o superior, procesador Intel® Core™ 2 Duo 2,4 GHz o superior RAM de 4 GB o más

Otros

Puerto USB	Para conectar el ordenador con esta unidad se requiere un puerto USB 2.0.
Resolución de la pantalla	Resolución de 1280 x 720 o más
Conexión a Internet	Para registrar la cuenta del usuario "Serato.com" y descargar el software se necesita una conexión a Internet.

- Para obtener información sobre los requisitos más actuales del sistema, la compatibilidad y los sistemas operativos compatibles, vea "Software Info" de "DDJ-SX2" en el sitio de asistencia de Pioneer DJ siguiente: <http://pioneerdj.com/support/>
- La operación no se garantiza en todos los ordenadores, aunque se cumplan todas las condiciones indicadas aquí para el ambiente de operación necesario.
- Dependiendo de la configuración de ahorro de energía del ordenador, etc., la CPU y el disco duro pueden no proveer la capacidad de procesamiento suficiente. Para los ordenadores portátiles en particular, asegúrese de que estén en condiciones apropiadas para ofrecer un alto rendimiento constante (por ejemplo, manteniendo la alimentación de CA conectada) cuando se usa Serato DJ.
- Para usar Internet se necesita firmar un contrato separado con un proveedor que ofrezca servicios de Internet y pagar los honorarios de dicho proveedor.
- La asistencia del sistema operativo asume que usted está usando el parche de seguridad más reciente para esa versión.

❖ Obtención del software Serato DJ

1 Inicie un navegador de Web en el ordenador y acceda al sitio de asistencia Pioneer DJ de abajo.

<http://pioneerdj.com/support/>

2 Haga clic en [Software Download] bajo [DDJ-SX2] en el sitio de asistencia Pioneer DJ.

3 Haga clic en el icono Serato DJ y luego en el enlace con la página de descarga Serato DJ.

La página de descarga de Serato DJ se visualiza.

4 Entre en su cuenta de usuario "Serato.com".

- Si ya ha registrado una cuenta de usuario en "Serato.com", vaya al paso 6.
- Si no ha completado el registro de su cuenta de usuario, hágalo siguiendo el procedimiento de abajo.
 - Siguiendo las instrucciones de la pantalla, introduzca su dirección de correo electrónico y contraseña que quiera establecer y luego seleccione la región donde vive.
 - Si marca [E-mail me Serato newsletters] se le enviarán desde Serato boletines con la información más reciente de los productos Serato.
 - Una vez completado el registro de la cuenta del usuario, usted recibirá un correo electrónico en la dirección de correo electrónico que haya introducido. Verifique el contenido del correo electrónico enviado desde "Serato.com".
- Tenga cuidado para no olvidar la dirección de correo electrónico y la contraseña especificadas al hacer el registro del usuario. Éstas serán necesarias para actualizar el software.
- La información personal introducida al registrar una cuenta de usuario nueva puede recopilarse, procesarse y usarse basándose en la política de privacidad del sitio Web de Serato.

5 Haga clic en el vínculo en el mensaje de correo electrónico enviado desde "Serato.com".

Esto le lleva a la página de descarga Serato DJ. Vaya al paso 7.

6 Inicie la sesión.

Introduzca la dirección de correo electrónico y la contraseña que ha registrado para entrar en "Serato.com".

7 Descargue el software Serato DJ desde la página de descarga.

Acerca del procedimiento de instalación

El procedimiento de instalación depende del sistema operativo (OS) del ordenador que está usando.

Para Windows

Después de instalar el software controlador, instale el software Serato DJ.

Para Mac OS X

Instale solo el software Serato DJ.

❖ Procedimiento de instalación (Windows)

No conecte esta unidad y el ordenador hasta completar la instalación.

- Lea primero cuidadosamente *Contrato de Licencia del Software* en la página 31.
- Inicie la sesión como el usuario que fue establecido como administrador del ordenador antes de hacer la instalación.
- Si está ejecutándose cualquier otro programa en el ordenador, abandónelo.

1 Haga doble clic en el software controlador descargado (Pioneer_DDJ_SX2_Driver_x.xxx.exe).

2 Siga con la instalación según las instrucciones de la pantalla.

Si aparece [Seguridad de Windows] en la pantalla mientras se realiza la instalación, haga clic en [Instalar este software de controlador de todas formas] y continúe con la instalación.

Cuando termina la instalación del programa aparece un mensaje de terminación. Después de instalar el software controlador, instale el software Serato DJ.

3 Descomprima el archivo de software Serato DJ descargado.

4 Haga doble clic en el archivo de software descomprimido para ejecutar el instalador.

5 Lea con cuidado los términos del acuerdo de licencia y, si está de acuerdo, seleccione [I agree to the license terms and conditions] y luego haga clic en [Install].



- Si no acepta el contenido del acuerdo de uso, haga clic en [Close] para cancelar la instalación.

La instalación empieza.

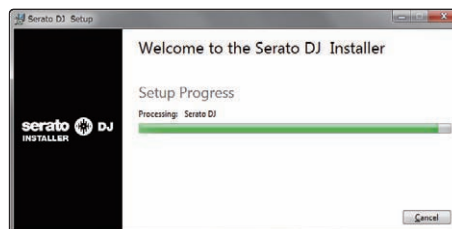

El mensaje de instalación satisfactoria aparece una vez terminada la instalación.

6 Haga clic en [Close] para salir del instalador Serato DJ.

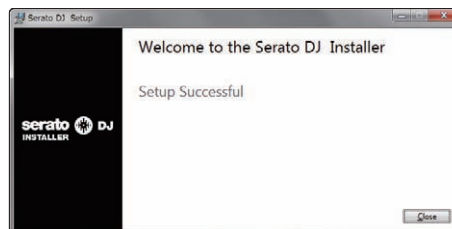

❖ Procedimiento de instalación (Mac OS X)

No conecte esta unidad y el ordenador hasta completar la instalación.

- Si está ejecutándose cualquier otro programa en el ordenador, abandónelo.

1 Descomprima el archivo de software Serato DJ descargado.

2 Haga doble clic en el archivo de software descomprimido para ejecutar el instalador.

3 Lea con cuidado los términos del acuerdo de licencia y, si está de acuerdo, haga clic en [Agree].

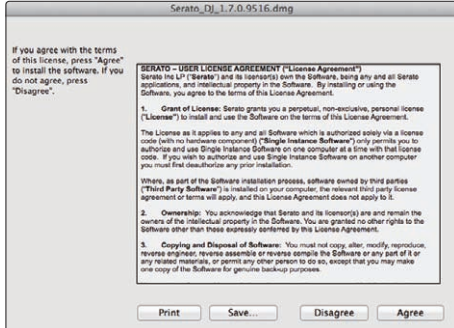

- Si no acepta el contenido del acuerdo de uso, haga clic en [Disagree] para cancelar la instalación.

4 Si aparece la pantalla siguiente, arrastre y coloque el icono [Serato DJ] en el icono de carpeta [Applications].

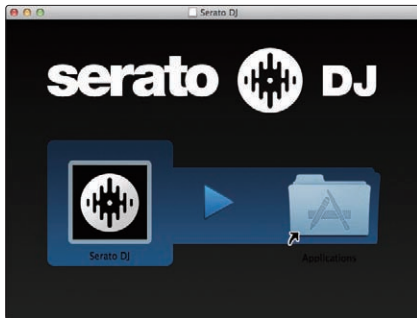

Acerca del software controlador y el software de utilidad de ajustes ASIO

Esta unidad funcione como un aparato de audio conforme a las normas ASIO.

Uso del software de utilidad de ajustes ASIO

Esta función solo puede ser usada por aquellos que usan el sistema operativo Windows.

❖ Inicio del software de utilidad de ajustes ASIO

Para Windows 7

Haga clic en el menú [Iniciar] de Windows > [Todos los programas] > [Pioneer] > [DDJ_SX2] > [Utilidad de configuración ASIO del DDJ_SX2].

Para Windows 8.1

En [vista Aplicaciones], haga clic en [Pioneer] > [Utilidad de configuración ASIO del DDJ_SX2].

Si la unidad está conectada a un ordenador y Serato DJ se está ejecutando, el software de utilidad de ajustes ASIO puede iniciarse en la pantalla [SETUP] de Serato DJ.

Haga clic en la pantalla [SETUP] > pestaña [Audio] > botón [LAUNCH DRIVER PANEL].

❖ Ajuste del tamaño de la memoria intermedia

De igual forma que con el ajuste de [Tamaño del búfer], reduciendo el valor del ajuste [Kernel Buffers] se reduce el retraso (latencia) de transferencia de los datos de audio y, aumentando el valor, se reduce la tendencia a las pérdidas de datos de audio (interrupciones en el sonido) que se producen en los datos de audio (el ajuste predeterminado de [Tamaño del búfer] es 256 muestras/5 ms y [Kernel Buffers] es [3]).

- Si el número [Tamaño del búfer] o [Kernel Buffers] aumenta, las pérdidas en los datos (interrupciones en el sonido), etc. ocurren con menos facilidad, pero el retardo debido al retardo en la transmisión de los datos de audio (latencia) aumenta.

❖ Si ocurren interrupciones en el sonido con el ajuste predeterminado

1 Inicie [Utilidad de configuración ASIO del DDJ_SX2] y cambie [Kernel Buffers] a [4].

2 Ajuste [Tamaño del búfer] al mínimo, con lo que no se producirán interrupciones en el sonido.

❖ Si no ocurren interrupciones en el sonido con el ajuste predeterminado

1 Ejecute [Utilidad de configuración ASIO del DDJ_SX2] para ajustar [Tamaño del búfer] al mínimo, con lo que no se producirán interrupciones en el sonido.

2 Cambie [Kernel Buffers] a [2] y compruebe que no se produzcan interrupciones en el sonido.

3 Si no se producen interrupciones en el sonido, ajuste [Tamaño del búfer] al mínimo. Si se producen interrupciones en el sonido, cambie [Kernel Buffers] a [3].

Verificación de la versión del software controlador

Para Windows 7

Haga clic en el menú [Iniciar] de Windows > [Todos los programas] > [Pioneer] > [DDJ_SX2] > [Utilidad de visualización de la versión del DDJ_SX2].

Para Windows 8.1

En [vista Aplicaciones], haga clic en [Pioneer] > [Utilidad de visualización de la versión del DDJ_SX2].

- Puede verificar la versión del firmware de esta unidad en la pantalla.
- La versión de firmware no se visualiza cuando esta unidad no está conectada al ordenador o cuando esta unidad y el ordenador no se comunican bien.

Conexiones y nombres de partes

Conexiones

- Conecte el adaptador de CA después de haber completado todas las conexiones entre los aparatos. Asegúrese de desconectar la alimentación y desenchufar el adaptador de CA de la toma de corriente antes de hacer o cambiar conexiones entre aparatos. Consulte el manual de instrucciones del componente que va a ser conectado.
- Use sólo el adaptador de CA incluido con esta unidad.
- La alimentación se suministra a esta unidad mediante el adaptador de CA.
- Conecte directamente esta unidad y el ordenador con el cable USB incluido.
- No se puede usar un concentrador USB.
- Consulte el manual de instrucciones del componente que va a ser conectado.

Nombres de las partes

❖ Panel trasero

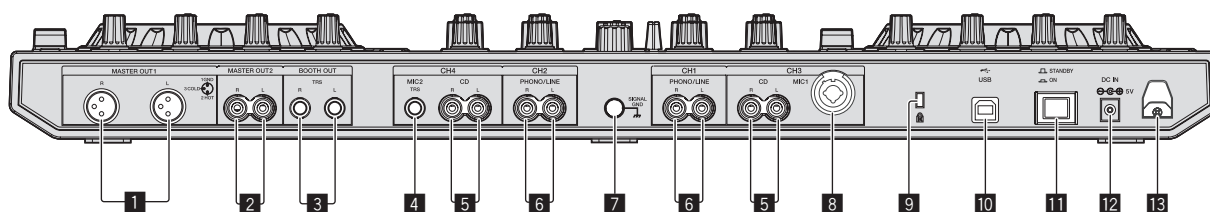

1 Terminales MASTER OUT 1

Conecte aquí altavoces con amplificador, etc.

- Compatible con salidas balanceadas tipo conector XLR.

2 Terminales MASTER OUT 2

Conecte a un amplificador de potencia, etc.

- Compatible con salidas desbalanceadas tipo conector RCA.

3 Terminales BOOTH OUT

Terminales de salida para un monitor de cabina, compatible con la salida equilibrada o desequilibrada para un conector TRS.

El sonido del canal maestro puede salir por los terminales [BOOTH OUT] independientemente del ajuste de nivel de audio para el canal maestro.

- El sonido se distorsionará si el nivel sube demasiado alto cuando se usan salidas desequilibradas.
- El ajuste predeterminado de ambas salidas de monitor se ha ajustado para emitir el sonido del micrófono. En el modo de utilidades es posible ajustar que no se emita el sonido del micrófono.

➔ *Ajuste de la salida del micrófono del monitor de cabina (pág.26)*

4 Terminal MIC2

Conecta un micrófono aquí.

- El interruptor [INPUT SELECT] del panel frontal de la unidad principal deberá ponerse en [MIC2].

5 Terminales CD

Conecte a un reproductor DJ o a otro aparato de nivel de línea.

- El interruptor [INPUT SELECT] del panel frontal de la unidad principal deberá ponerse en [CD].

6 Terminales de entrada PHONO/LINE

Conéctese a un aparato con salida fonográfica (para cápsula MM), como un giradiscos analógico, o un aparato de salida de nivel de línea, como un reproductor DJ. Dependiendo del aparato conectado, la función de terminal se puede cambiar utilizando el conmutador [INPUT SELECT] en la parte frontal de la unidad.

7 Terminal SIGNAL GND

Conecte aquí un cable de tierra de un giradiscos analógico. Esto ayuda a reducir el ruido cuando se conecta el giradiscos analógico.

8 Terminal MIC1

Conecta un micrófono aquí.

- El interruptor [INPUT SELECT] del panel frontal de la unidad principal deberá ponerse en [MIC1].
- Se puede usar un conector XLR o una clavija de auriculares (Ø 6,3 mm).

9 Ranura de seguridad Kensington

10 Terminal USB

Conecte a un ordenador.

- Conecte directamente esta unidad y el ordenador con el cable USB incluido.
- No se puede usar un concentrador USB.

11 Conmutador STANDBY/ON

Esto cambia la alimentación de la unidad entre conectada y espera.

12 Terminal DC IN

Conecte a una toma de corriente con el adaptador de CA incluido (con la clavija de alimentación montada).

- Conecte el adaptador de CA después de haber completado todas las conexiones entre los aparatos.
- Use sólo el adaptador de CA incluido.

13 Gancho de cables

Sujete el cable de alimentación del adaptador de CA y el cable USB en este gancho cuando use esta unidad.

- El sonido se interrumpirá si el cable del adaptador de CA o de USB se desconecta durante la reproducción.

❖ Panel frontal

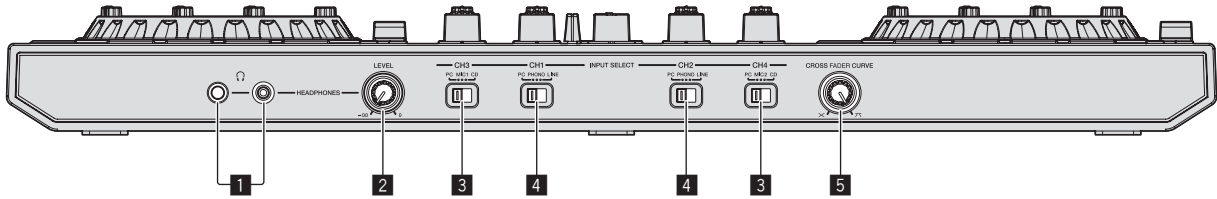

1 Conectores PHONES

Conecte aquí los auriculares.

Se pueden usar clavijas de auriculares estéreo (Ø 6,3 mm) y miniclavijas de auriculares estéreo (Ø 3,5 mm).

- Hay dos conectores de entrada, uno del tipo para auriculares estéreo y uno del tipo de miniconector para auriculares, pero no los use simultáneamente. Si los usa simultáneamente, cuando se desconecta y/o conecta uno, el volumen del otro puede que suba o baja repentinamente.

2 Control HEADPHONES LEVEL

Ajusta la salida de nivel de audio del terminal [PHONES].

3 Conmutador INPUT SELECT

Selecciona la fuente de entrada de cada canal desde los componentes conectados a esta unidad.

- [PC]: Seleccione esto para usar la pista cargada en el deck del software Serato DJ.
- [MIC1] o [MIC2]: Seleccione una de estas opciones para utilizar el micrófono conectado al terminal [MIC1] o [MIC2].
- [CD]: Seleccione esto para usar un aparato de salida de nivel de línea (reproductor DJ, etc.) conectado a los terminales [CD].

4 Conmutador INPUT SELECT

Selecciona la fuente de entrada de cada canal desde los componentes conectados a esta unidad.

- [PC]: Seleccione esto para usar la pista cargada en el deck del software Serato DJ.
- [PHONO]: Se selecciona cuando se utiliza un aparato con salida fonográfica (para cápsula MM), como un giradiscos analógico conectado al terminal de entrada [PHONO/LINE].
- El sonido se silencia durante 3 segundos aproximadamente cuando se cambia a [PHONO].
- [LINE]: Seleccione esto para usar un aparato de salida de nivel de línea (reproductor DJ, etc.) conectado a los terminales de entrada [PHONO/LINE].

5 Conmutador selector CROSS FADER CURVE

Cambia las características de curva de crossfader.

- Cuanto más se gira el control a la derecha más aguda sube la curva.
- Cuanto más se gira el control a la izquierda más gradualmente sube la curva.

Conexión de los terminales de entrada/salida

❖ Conexión de terminales de entrada

Panel trasero

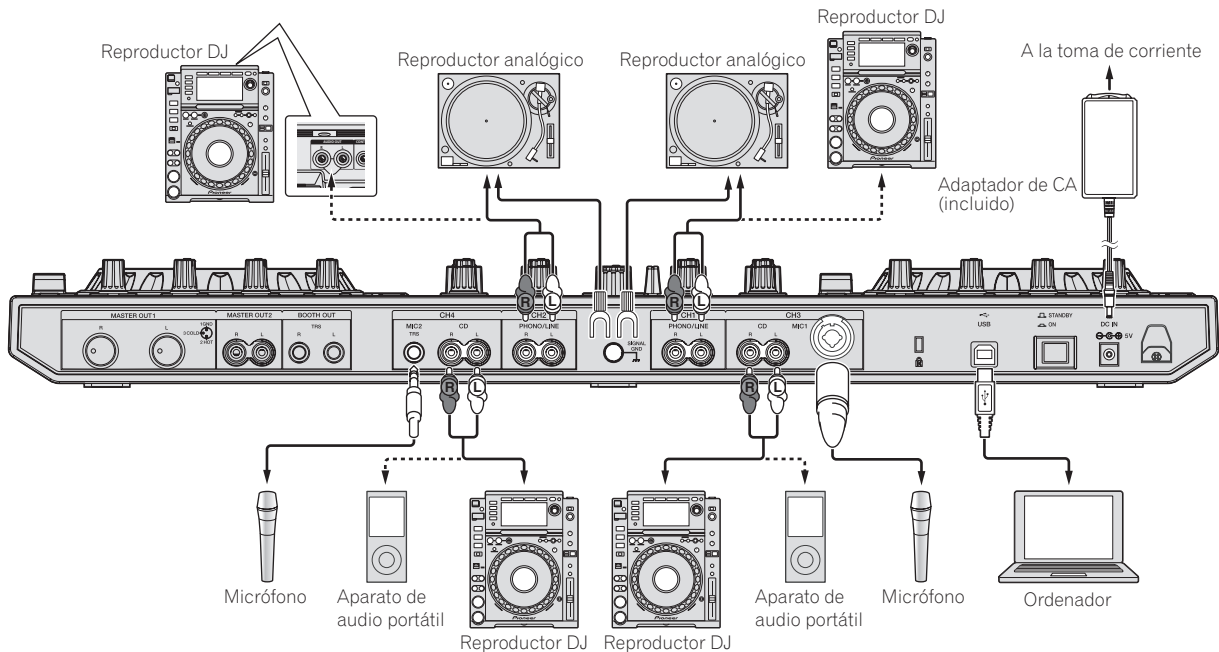

❖ Conexión de terminales de salida

Panel trasero

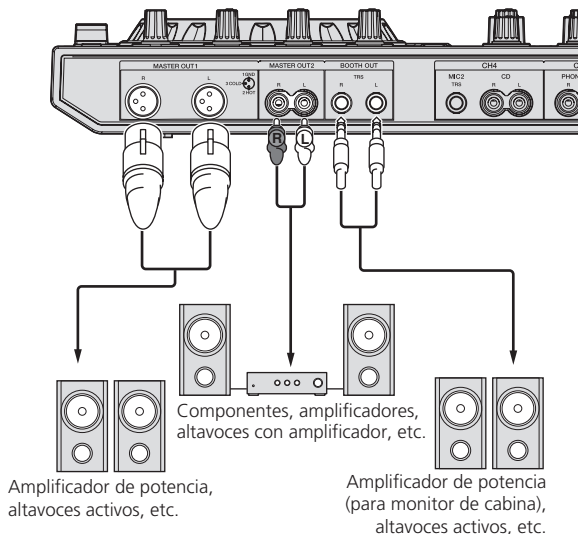

Panel frontal

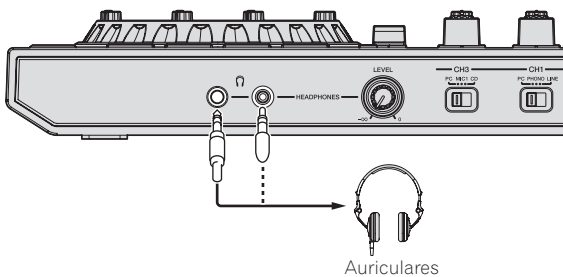

Gancho de cables

Ponga el cable USB en la parte superior del gancho, y el cable de alimentación del adaptador de CA en la parte inferior.

Sujete el cable de alimentación del adaptador de CA y el cable USB en su lugar enganchándolos en el gancho de cables. Esto impide que pueda tirarse por error del cable de alimentación y del cable USB, y que las clavijas puedan desconectarse de sus terminales.

- No apriete estando doblada la base del cable de alimentación del adaptador de CA. Si se usa continuamente bajo estas condiciones, el cable de alimentación puede que se dañe, produciendo un contacto defectuoso.
- El sonido se interrumpirá si el cable del adaptador de CA o de USB se desconecta durante la reproducción.

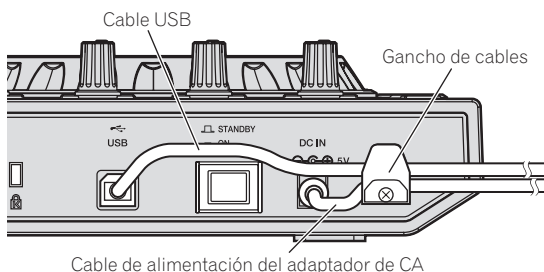

Nombres y funciones de los controles

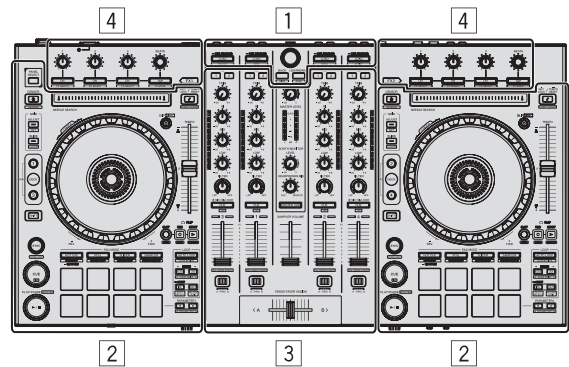

- 1 Sección del navegador
- 2 Sección de deck
- 3 Sección de mezclador
- 4 Sección de efectos

Sección del navegador

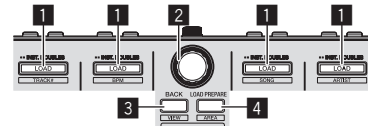

1 Botón LOAD

Pulse:

Las pistas seleccionadas se cargan en los decks respectivos.

- Cuando se pulsa dos veces el botón [LOAD], las pistas cargadas en el deck seleccionado en el lado opuesto se cargan en el deck cuyo botón [LOAD] fue pulsado. Cuando se hace esto mientras se reproduce una pista, la pista se reproduce desde la misma posición. (Duplicación instantánea)

[SHIFT] + pulse:

La lista de pistas de la librería se clasifica cuando se pulsa uno de los botones [LOAD].

- [LOAD] : Clasifica mediante número de pista.
- [LOAD] : Clasifica mediante BPM.
- [LOAD] : Clasifica los nombres de las pistas en orden alfabético.
- [LOAD] : Clasifica por artista.

2 Selector giratorio

Gire:

El cursor en la librería o en el panel [CRATES] se mueve hacia arriba y hacia abajo.

Pulse:

El cursor se mueve entre el panel [CRATES] y la librería cada vez que se pulsa el selector giratorio.

El cursor del panel [Files] se mueve a una capa inferior.

El cursor del panel [Browse] se mueve a la siguiente categoría.

- Para conocer detalles del panel [CRATES], vea *Importación de pistas* (pág. 16).

3 Botón BACK

Pulse:

El cursor se mueve entre el panel [CRATES] y la librería cada vez que se pulsa el botón.

Si hay subcrates para el elemento actualmente seleccionado en el panel [CRATES], esos crates se expanden o se desploman.

El cursor del panel [Files] se mueve a una capa más alta.

El cursor del panel [Browse] se mueve a la anterior categoría.

[SHIFT] + pulse:

Cambia la disposición del Serato DJ.

4 Botón LOAD PREPARE

Pulse:

Carga pistas en el panel [Prepare].

[SHIFT] + pulse:

La visualización del panel cambia cada vez que se pulsa el botón.

Visualización del panel apagada → Files → Browse → PREPARE → History → Visualización del panel apagada.

Sección de deck

Esta sección se usa para controlar los cuatro decks. Los botones y controles para operar los decks 1 y 3 están situados en el lado izquierdo del controlador, los que se usan para operar los decks 2 y 4 están situados en el lado derecho del controlador.

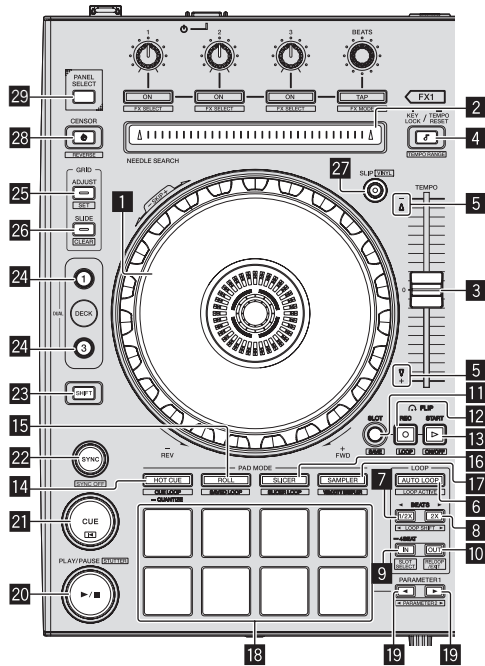

1 Dial jog

Gire la parte superior:

Cuando el modo de vinilo está activado, la operación scratch se puede realizar. Cuando el modo de vinilo está desactivado, la operación de pitch bend (ajuste de la velocidad de reproducción) se puede realizar.

Gire la sección exterior:

La operación de pitch bend (ajuste de la velocidad de reproducción) se puede realizar.

[SHIFT] + Gire la parte superior:

La posición de reproducción salta en sincronización con el tiempo de compás. (Modo Skip)

- El modo skip no se puede usar con pistas para las que no se ha establecido beatgrid. Para detalles de los ajustes de beatgrids, vea el manual del software Serato DJ.

2 Pad NEEDLE SEARCH

Tocando el pad, usted puede saltar a la posición deseada de la pista cargada en el deck.

3 Barra deslizante TEMPO

Use esto para ajustar la velocidad de reproducción de pistas.

4 Botón KEY LOCK

Pulse:

Activa y desactiva la función de bloqueo de teclas.

Cuando la función de bloqueo de tonalidad está activada, la tonalidad no cambia aunque se cambie la velocidad de reproducción con la barra deslizante [TEMPO].

El sonido se procesa digitalmente, por lo que su calidad disminuye.

[SHIFT] + pulse:

El margen de variación de la barra deslizante [TEMPO] cambia cada vez que se pulsa el botón.

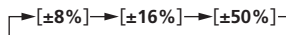

Pulse durante más de 1 segundo:

Establece el tempo (BPM) de la pista que se reproduce actualmente en su tempo original.

5 Indicador TAKEOVER

Cuando se conmutan los decks mientras la función de sincronización está desactivada, la posición de la barra deslizante [TEMPO] del controlador puede que no concuerde con el tempo (pitch) del software. Para recuperar el control del tempo desde el controlador, ajuste usando el indicador [TAKEOVER] como referencia. Mueva lentamente la barra deslizante [TEMPO] en el sentido en que se enciende el indicador [TAKEOVER]. Cuando se mueve a la posición en la que el indicador [TAKEOVER] se apaga, la posición de la barra deslizante [TEMPO] concuerda con el tempo (pitch) del software, y el tempo puede ser controlado de nuevo con la barra deslizante [TEMPO].

6 Botón AUTO LOOP

Pulse:

Enciende y apaga el modo de looping automático.

- Durante la reproducción de bucle, esta operación cancela el looping.

[SHIFT] + pulse:

Cambia el looping entre activo y no activo. (Loop Active)

- Aunque el looping esté activo, si no hay posición de reproducción en ese bucle, la reproducción de bucle no se realiza.
- Cuando la posición de reproducción entra en el bucle activo, la reproducción de bucle empieza.
- Durante la reproducción de bucle, esta operación cancela el looping.

7 Botón LOOP 1/2X

Pulse:

Seleccione el tiempo de compás de bucle automático.

Reduce a la mitad la longitud de reproducción del bucle.

[SHIFT] + pulse:

Durante la reproducción de bucle, mueve el bucle a la izquierda una cantidad igual a su duración. (Loop Shift)

8 Botón LOOP 2X

Pulse:

Seleccione el tiempo de compás de bucle automático.

Dobla la longitud de reproducción del bucle.

[SHIFT] + pulse:

Durante la reproducción de bucle, mueve el bucle a la derecha una cantidad igual a su duración. (Loop Shift)

9 Botón LOOP IN

Pulse:

El punto de entrada de bucle queda establecido.

Cuando se pulsa este botón durante la reproducción de bucle, el punto de entrada de bucle se puede ajustar con precisión usando el dial jog.

[SHIFT] + pulse:

La ranura de bucle cambia.

Cuando los bucles se guardan de antemano en ranuras de bucles, luego pueden ser llamados posteriormente.

- En las ranuras de bucles se pueden establecer hasta ocho bucles.
- Cuando selecciona el número de la ranura de bucle en la que quiere guardar el bucle y luego establece un bucle, el bucle se guarda automáticamente.
- Cuando se establece un bucle nuevo después de haber guardado un bucle, el bucle nuevo se escribe sobre el antiguo y la ranura se actualiza.
- Cuando se selecciona el número de la ranura de bucle cuyo bucle usted desea llamar y se pulsa el botón [LOOP OUT] mientras se pulsa el botón [SHIFT] (rebucle), la reproducción del bucle guardado empieza.

Pulse durante más de 1 segundo:

Activa el bucle automático de 4 tiempos de compás.

10 Botón LOOP OUT

Pulse:

El punto de salida de bucle se establece y empieza la reproducción de bucle.

Cuando se pulsa este botón durante la reproducción de bucle, el punto de salida de bucle se puede ajustar con precisión usando el dial jog.

[SHIFT] + pulse:

Cancela la reproducción de bucle. (Loop Exit)

Después de cancelarse la reproducción de bucle, la reproducción vuelve al punto de entrada de bucle establecido previamente y la reproducción de bucle se reanuda. (Reloop)

11 Botón FLIP SLOT

12 Botón FLIP REC

13 Botón FLIP START

Permite grabar o reproducir secuencias como la operación HOT CUE.

Esta función (Serato Flip) deberá activarse antes de poder ser utilizada.

Para detalles, visite el sitio de asistencia Pioneer DJ siguiente.

<http://pioneerdj.com/support/>

14 Botón de modo HOT CUE

Pulse:

Establece el modo de hot cue.

[SHIFT] + pulse:

Establece el modo de bucle cue.

Pulse durante más de 1 segundo:

Enciende/apaga la cuantización.

15 Botón de modo ROLL

Pulse:
Establece el modo roll.

[SHIFT] + pulse:
Establece el modo de bucle guardado.

16 Botón de modo SLICER

Pulse:
Establece el modo slicer.

[SHIFT] + pulse:
Establece el modo bucle slicer.

- Para cancelar el modo slicer y el modo bucle slicer, pulse cualquiera de los botones de modo [ROLL], modo [SAMPLER] o modo [HOT CUE].

17 Botón de modo SAMPLER

Pulse:
Establece el modo del muestreador.

[SHIFT] + pulse:
Ajusta el modo de velocidad del muestreador.

18 Pads de actuación

Controla las funciones hot cue, loop roll, slicer, muestreador y otras.

➔ *Uso de los pads de actuación* (pág.18)

19 Botón PARAMETER◀, botón PARAMETER▶

Establece un parámetro para las funciones loop roll, slicer, muestreador y otras.

➔ *Uso de los pads de actuación* (pág.18)

20 Botón PLAY/PAUSE ▶/II

Pulse:
Use esto para reproducir pistas/hacer pausas en pistas.

[SHIFT] + pulse:
Las pistas vuelven al punto de cue temporal y la reproducción continúa desde allí. (Stutter)

21 Botón CUE

Pulse:
Esto se usa para poner puntos cue temporales, reproducirlos y llamarlos.

- Cuando se pulsa el botón [CUE] durante una pausa, el punto de cue temporal se establece.
- Cuando se pulsa el botón [CUE] durante la reproducción, la pista vuelve al punto de cue temporal y hace una pausa. (Back Cue)
- Cuando se pulsa el botón [CUE] y se mantiene pulsado después de que la pista retorna al punto de cue temporal, la reproducción continúa mientras se mantiene pulsado el botón. (Muestreador de cue)
- Cuando se pulsa el botón [PLAY/PAUSE ▶/II] durante el muestreo de cue, la reproducción continúa desde ese punto.

[SHIFT] + pulse:
Carga la pista anterior en la lista de pistas. (Previous Track)

- Si la posición de reproducción actual no es el comienzo de una pista, la pista vuelve al principio.

22 Botón SYNC

Pulse:
Los tempos (pitches) y los beat grids de las pistas de múltiples decks se pueden sincronizar automáticamente.

[SHIFT] + pulse:
Cancela el modo de sincronización.

23 Botón SHIFT

Cuando se pulsa otro botón mientras se pulsa el botón [SHIFT] se llama a una función diferente.

24 Botón DECK

Pulse:
Cambia el deck que va a ser usado.

Pulsando el botón [DECK3] mientras se mantiene presionado el botón [DECK1] o pulsando el botón [DECK1] mientras se mantiene presionado el botón [DECK3]:
Se activa el modo DUAL DECK en el deck izquierdo.

Pulsando el botón [DECK4] mientras se mantiene presionado el botón [DECK2] o pulsando el botón [DECK2] mientras se mantiene presionado el botón [DECK4]:
Se activa el modo DUAL DECK en el deck derecho.

25 Botón GRID ADJUST

Pulse:
Cuando se gira el dial jog mientras se pulsa el botón [GRID ADJUST], el intervalo de beat grid se puede ajustar.

[SHIFT] + pulse:
Establece un marcador de tiempo de compás. (Grid Set)

- Los marcadores de tiempo de compás se pueden poner en múltiples puntos.

26 Botón GRID SLIDE

Pulse:
Cuando se gira el dial jog mientras se pulsa el botón [GRID SLIDE], el beat grid global se puede deslizar a derecha o izquierda.

[SHIFT] + pulse:
Borra los marcadores de tiempo de compás. (Grid Clear)

27 Botón SLIP

Enciende y apaga el modo slip.

➔ *Uso del modo slip* (pág.20)

[SHIFT] + pulse:
Esto activa/desactiva el modo de vinilo.

28 Botón CENSOR

Pulse:
La pista se reproduce en el sentido inverso mientras se pulsa el botón [CENSOR], y la reproducción normal se reanuda cuando se suelta el botón.

- La reproducción normal continúa en el fondo incluso durante la reproducción en sentido inverso. Cuando se suelta el botón, la reproducción se reanuda desde el punto alcanzado en el fondo.

[SHIFT] + pulse:
La pista se reproduce en el sentido inverso. Cuando se pulsan de nuevo los botones [SHIFT] y [CENSOR], la reproducción en sentido inverso se cancela y se reanuda la reproducción normal.

29 Botón PANEL SELECT

Pulse:
La visualización del panel cambia en el orden de abajo cada vez que se pulsa el botón.

Visualización de panel apagada ➔ Panel [REC] ➔ Panel [FX] ➔ Panel [SP-6] ➔ Visualización de panel apagada ...

[SHIFT] + pulse:
La visualización del panel cambia en el orden de abajo cada vez que se pulsa el botón.

Visualización de panel apagada ➔ Panel [SP-6] ➔ Panel [FX] ➔ Panel [REC] ➔ Visualización de panel apagada ...

- Cuando se activa y se habilita Serato Flip en el menú [SETUP], se muestra una tecla para cambiar al panel [FLIP] en la pantalla de software Serato DJ. En este momento, puede utilizar el botón [PANEL SELECT] no solo para cambiar la pantalla de los paneles [REC], [FX] y [SP-6] sino también del panel [FLIP].
- Cuando se activa y se habilita Serato Video en el menú [SETUP], se muestra una tecla para cambiar al panel [VIDEO] en la pantalla de software Serato DJ. Para mostrar el panel [VIDEO], utilice el ratón para hacer clic en esta tecla y cambiar al panel [VIDEO].
 - Serato Video es un software plug-in. Se puede utilizar si lo adquiere por separado como opción.

Sección de mezclador

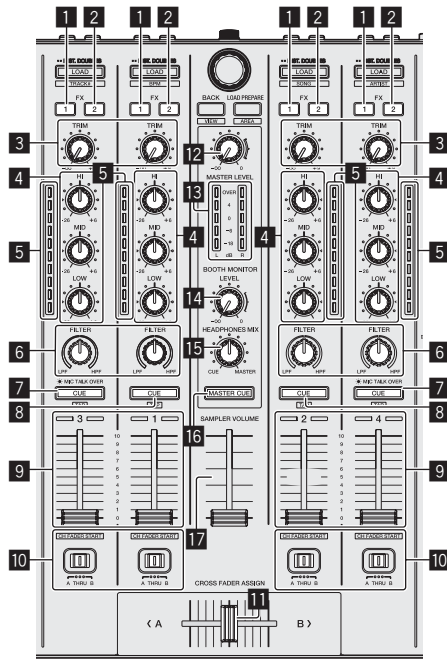

1 Botón de asignación FX 1

Enciende y apaga la unidad de efectos FX1 para el canal respectivo.

2 Botón de asignación FX 2

Enciende y apaga la unidad de efectos FX2 para el canal respectivo.

3 Control TRIM

Ajusta la ganancia de salida de canales individuales.

4 Controles EQ (HI, MID, LOW)

Refuerza o corta frecuencias de canales diferentes.

5 Indicador de nivel de canal

Visualiza el nivel del sonido de los diferentes canales antes de pasar por los fader de canales.

6 Control FILTER

Aplica el efecto de filtro para el canal respectivo. El sonido original sale cuando el control se pone en la posición central.

Gire hacia la izquierda: Disminuye gradualmente la frecuencia de corte del filtro pasabajos.

Giro hacia la derecha: Aumenta gradualmente la frecuencia de corte del filtro pasaalto.

7 Botón CUE/MIC TALK OVER de auriculares

Pulse:

El sonido de los canales para los que se pulsa el botón [CUE] de auriculares sale a los auriculares.

- Cuando se pulsa de nuevo el botón [CUE] de auriculares, el monitoreo se cancela.

Cuando el interruptor [INPUT SELECT] para el canal 3 ó 4 se pone en [MIC1] o [MIC2], la función de talk over se puede activar o desactivar.

Cuando la función de talk over está activada, el botón [CUE/MIC TALK OVER] de auriculares parpadea. Cuando un sonido de más de -15 dB se introduce en el micrófono, el sonido que no es del micrófono se atenúa aproximadamente 20 dB.

- La función talkover para el micrófono conectado al terminal [MIC1] y el micrófono conectado al terminal [MIC2] se puede activar y desactivar pulsando el botón [CUE/MIC TALK OVER] de auriculares para el canal 3 o el canal 4.

[SHIFT] + pulse:

El tiempo de la pista se puede establecer pulsando brevemente el botón. (Función tap)

- Cuando se usa la función tap, la visualización de la sección del deck en la pantalla del ordenador cambia a la visualización [Beatgrid Editor]. Para cambiar la visualización de la sección del deck a la anterior, haga clic en [Edit Grid] en la pantalla del ordenador.

8 Botón CUE de auriculares

Pulse:

El sonido de los canales para los que se pulsa el botón [CUE] de auriculares sale a los auriculares.

- Cuando se pulsa de nuevo el botón [CUE] de auriculares, el monitoreo se cancela.

[SHIFT] + pulse:

El tiempo de la pista se puede establecer pulsando brevemente el botón. (Función tap)

- Cuando se usa la función tap, la visualización de la sección del deck en la pantalla del ordenador cambia a la visualización [Beatgrid Editor]. Para cambiar la visualización de la sección del deck a la anterior, haga clic en [Edit Grid] en la pantalla del ordenador.

9 Fader de canal

Mover:

Ajusta el nivel de las señales de audio que salen en cada canal.

[SHIFT] + mover:

Use la función de inicio del fader de canales.

➔ *Uso de la función de inicio del fader de canales (pág.21)*

10 Conmutador de asignación de crossfader

Asigna la salida de canales al crossfader.

[A]: Asigna a [A] (izquierda) del crossfader.

[B]: Asigna a [B] (derecha) del crossfader.

[THRU]: Selecciona esto cuando no quiera usar el crossfader. (Las señales no pasan a través del crossfader.)

- Si se selecciona el sonido del micrófono utilizando el conmutador [INPUT SELECT] del canal 3 o el canal 4, aunque se cambie el conmutador de asignación de crossfader, el sonido de este canal no puede ser asignado al crossfader.

11 Crossfader

Da salida al sonido asignado con el interruptor de asignación del crossfader.

[SHIFT] + mover:

Utiliza la función de inicio del crossfader.

➔ *Uso de la función de inicio del crossfader (pág.21)*

12 Control MASTER LEVEL

Ajusta la salida de nivel del sonido maestro.

13 Indicador de nivel maestro

Visualiza el nivel de audio de la salida maestra.

14 Control BOOTH MONITOR LEVEL

Ajusta el nivel de las señales de audio que salen por el terminal [BOOTH OUT].

15 Control HEADPHONES MIX

Ajusta el balance del volumen de monitoreo entre el sonido de los canales para los que se pulsa el botón [CUE] de auriculares y el sonido del canal maestro.

16 Botón MASTER CUE

Enciende y apaga el monitoreo del sonido de la salida maestra.

17 Fader SAMPLER VOLUME

Ajusta el nivel del sonido global del muestreador.

Sección de efectos

Esta sección se usa para controlar las dos unidades de efectos (FX1 y FX2). Los controles y botones utilizados para operar la unidad FX1 están situados en el lado izquierdo del controlador, los que se usan para operar la unidad FX2 están situados en el lado derecho del controlador. Los canales a los que se va a aplicar el efecto se establecen usando los botones de asignación de efecto en el mezclador.

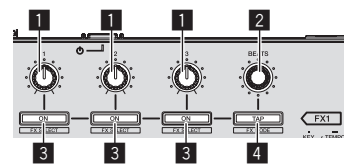

1 Controles de parámetros de efectos

Estos ajustan los parámetros de los efectos.

2 Control FX BEATS

Ajusta el tiempo de efectos.

3 Botones de parámetros de efectos

Pulse:

Enciende y apaga el efecto o cambia el parámetro.

[SHIFT] + pulse:

Cambia el tipo de efecto.

4 Botón TAP

Pulse:

El BPM usado como valor de base para el efecto se calcula mediante el intervalo con que se pulsa rápida y brevemente el botón con un dedo.

Cuando se pulsa y mantiene pulsado el botón, el tiempo de efecto se repone.

➔ *Cambio del modo del tiempo de los efectos (pág.23)*

[SHIFT] + pulse:

Cambia el modo de efectos.

❖ Para monitorear los sonidos de efectos

Cuando el control [HEADPHONES MIX] se gira al lado [CUE], los sonidos de efectos del software Serato DJ no salen en el sonido de los canales cuyo botón [CUE] de auriculares ha sido pulsado. Para monitorear los sonidos de efectos del software Serato DJ, gire el control [HEADPHONES MIX] al lado [MASTER], active el botón [MASTER CUE] y monitoree el sonido de efecto con el sonido de la salida maestra.

Sección de visualización del dial jog

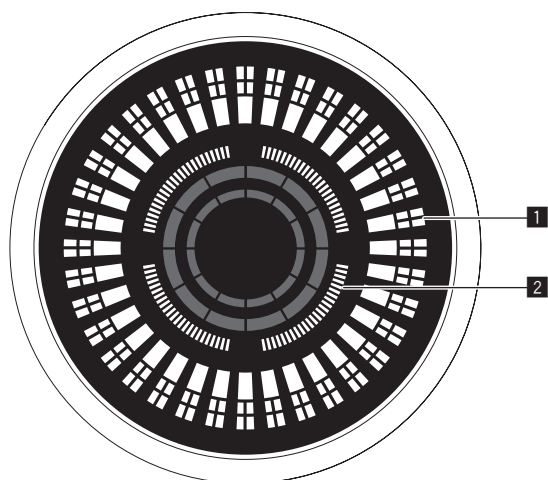

1 Visualización de la operación

Funciona sincrónicamente con el indicador de posición de plato Serato DJ. Una rotación equivale a una rotación del plato.

Para la visualización, los patrones separados pueden guardarse para los decks 1 o 2, y los decks 3 o 4, respectivamente, y se pueden seleccionar entre uno y cinco patrones.

- ↻ *Cambio del modo de iluminación en el área blanca del dial jog (p.26)*
- Durante el ajuste de sensibilidad del sensor táctil del dial jog se indica la sensibilidad ajustada.

2 Visualización del punto de hot cue/visualización de reproducción slip

Cuando la posición de reproducción se encuentra en un punto de hot cue, se iluminan todos los indicadores. El número de indicadores iluminados cambia en función de la distancia desde el punto de hot cue hasta la posición de reproducción.

- Al igual que con el botón [SLIP], es posible mostrar el estado de slip.
- ↻ *Cambio del modo de iluminación en el área roja del dial jog (p.27)*

Funcionamiento básico

Conexiones

1 Conecte auriculares a uno de los terminales [PHONES].

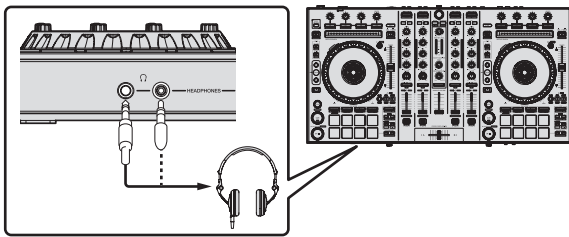

2 Conecte altavoces activos, un amplificador de potencia, componentes, etc, a los terminales [MASTER OUT 1] o [MASTER OUT 2].

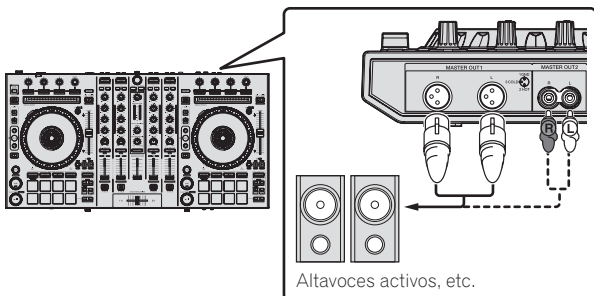

- Para que salga el sonido por los terminales [BOOTH OUT], conecte los altavoces u otros aparatos a los terminales [BOOTH OUT].
- Para detalles de las conexiones de los terminales de entrada/salida, vea *Conexiones* (pág.7).

3 Conecte esta unidad a su ordenador con un cable USB.

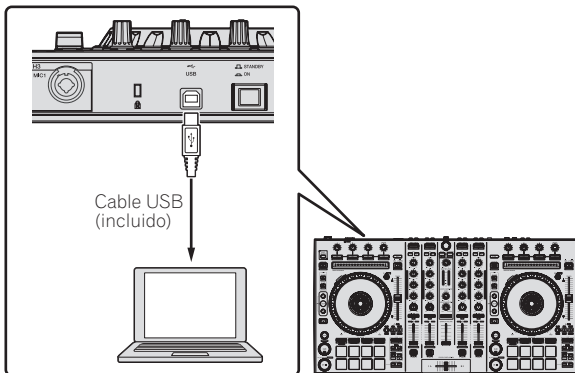

4 Conecte la alimentación del ordenador.

5 Conecte la clavija de alimentación al adaptador de CA.

Deslice la clavija de alimentación hacia los raíles guía del adaptador de CA como se muestra en el diagrama y presione hasta que se oiga un clic.

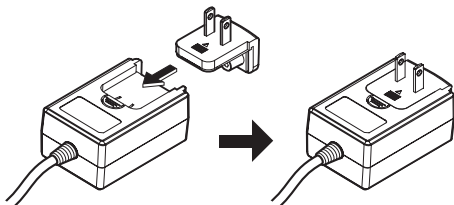

- Para precauciones detalladas del adaptador de CA, vea *Acerca del adaptador de CA* (página 3).
- La forma de la clavija cambia según la región donde se vende la unidad.

6 Conecte el adaptador de CA.

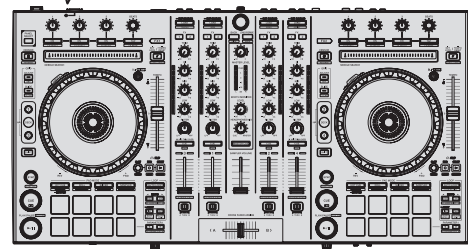
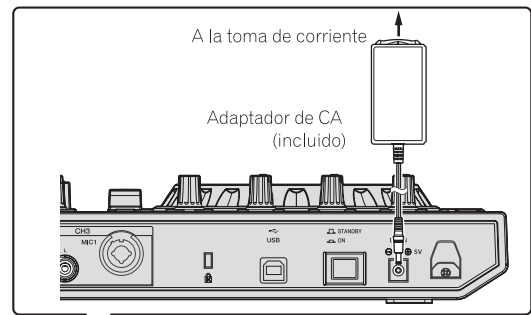

7 Pulse el conmutador [STANDBY/ON] del panel trasero de esta unidad para conectar su alimentación.

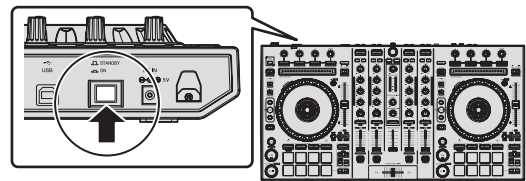

Conecte la alimentación de esta unidad.

- Para usuarios de Windows
El mensaje [Instalando software de controlador de dispositivo] puede aparecer cuando esta unidad se conecte al ordenador la primera vez o cuando se conecte a un puerto USB diferente del ordenador. Espere hasta que aparezca el mensaje [Los dispositivos están listos para usarse].

8 Conecte la alimentación de los aparatos conectados a los terminales de salida (altavoces activos, amplificador de potencia, componentes, etc.).

- Cuando se conecta un micrófono, reproductor DJ u otro aparato externo a los terminales de entrada, la alimentación de ese aparato se conecta también.

Inicio del sistema

Inicio de Serato DJ

Este manual consiste principalmente en explicaciones de las funciones de esta unidad como hardware. Para instrucciones detalladas de la operación del software Serato DJ, vea el manual del usuario del software Serato DJ.

Para Windows 7

Desde el menú Windows [Iniciar], haga clic en el icono [Serato DJ] bajo [Todos los programas] > [Serato] > [Serato DJ].

Para Windows 8.1

Desde [vista Aplicaciones], haga clic en el icono [Serato DJ].

Para Mac OS X

En Finder, abra la carpeta [Aplicación] y luego haga clic en el icono [Serato DJ].

La pantalla del ordenador inmediatamente tras ejecutar el software Serato DJ (la pantalla de la derecha muestra el estado cuando la unidad no está conectada)

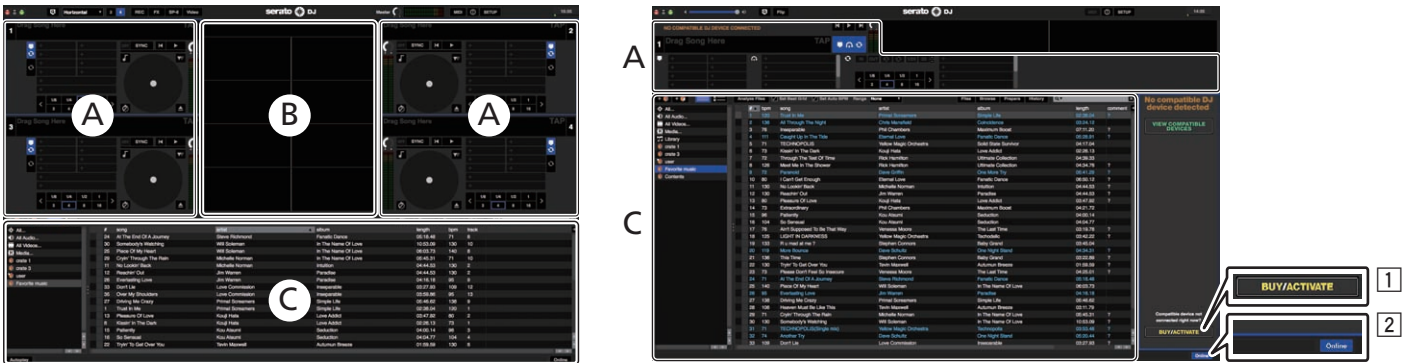

- 1 Puede mostrarse el icono [BUY/ACTIVATE] si se inicia Serato DJ mientras la unidad esté desconectada. Sin embargo, los usuarios de DDJ-SX2 no necesitan efectuar la activación ni adquirir una licencia para utilizar el software. Los usuarios pueden utilizar un paquete de expansión como DVS adquiriéndolo por separado como opción.
- 2 Haga clic en [Online] para utilizar la unidad tal como está.

Pantalla del ordenador cuando se carga una pista en el software Serato DJ

Haga clic en [Library] en la parte superior izquierda de la pantalla del ordenador, y seleccione [Vertical] o [Horizontal] desde el menú desplegable para cambiar la pantalla Serato DJ.



A Sección de deck

La información de la pista (el nombre de la pista cargada, nombre del artista, BPM, etc.), la forma de onda global y otra información se visualiza aquí.

B Display de forma de onda

La forma de onda de la pista cargada se visualiza aquí.

C Sección del navegador

Las cajas en las que se guardan pistas de la librería o juegos de múltiples pistas se visualizan aquí.

Importación de pistas

A continuación se describe el procedimiento típico para importar pistas.

- Hay varias formas de importar pistas con el software Serato DJ. Para detalles, vea el manual del software Serato DJ.
- Si ya está usando el software DJ Serato (Scratch Live, ITCH o Serato DJ Intro) y ya ha creado librerías de pistas, las librerías de pistas que ha creado previamente podrán usarse como tal.
- Si está usando Serato DJ Intro y ya ha creado librerías de pistas, puede que tenga que volver a analizar las pistas.

1 Haga clic en la tecla [Files] de la pantalla de software Serato DJ para abrir la ventana [Files].

El contenido de su ordenador o del periférico conectado al ordenador se visualiza en el panel [Files].

2 Haga clic en la carpeta de la ventana [Files] que contiene las pistas que quiere añadir a la librería para seleccionarla.

3 En la pantalla de software Serato DJ, arrastre y coloque la carpeta seleccionada en el panel de cajas.

Se crea una caja y las pistas se añaden a la librería.



- a Panel [Files]
b Panel de cajas

Carga y reproducción de pistas

A continuación se describe como un ejemplo el procedimiento para cargar pistas en el [1].

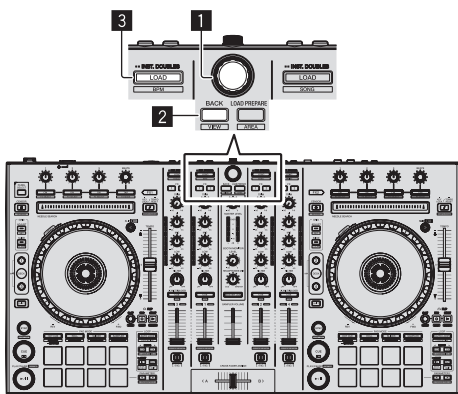

- 1 Selector giratorio
2 Botón BACK
3 Botón LOAD

1 Pulse el botón [BACK] de esta unidad, mueva el cursor al panel de cajas de la pantalla del ordenador y luego gire el selector giratorio para seleccionar la caja, etc.

2 Pulse el selector giratorio, mueva el cursor a la librería de la pantalla del ordenador, y luego gire el selector giratorio y seleccione la pista.



- a Librería
b Panel de cajas

3 Pulse el botón [LOAD] para cargar la pista seleccionada en el deck.

Reproducción de pistas y salida del sonido

A continuación se describe como un ejemplo el procedimiento para dar salida al sonido del canal 1.

- Ajuste a un nivel apropiado el volumen de los aparatos (amplificador de potencia, altavoces activos, etc.) conectados a los terminales [MASTER OUT 1] y [MASTER OUT 2]. Note que saldrá un sonido alto si el volumen se ajusta demasiado alto.

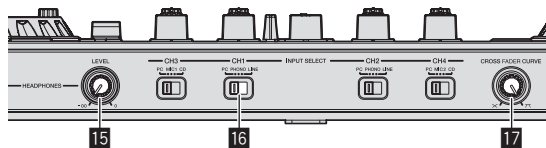
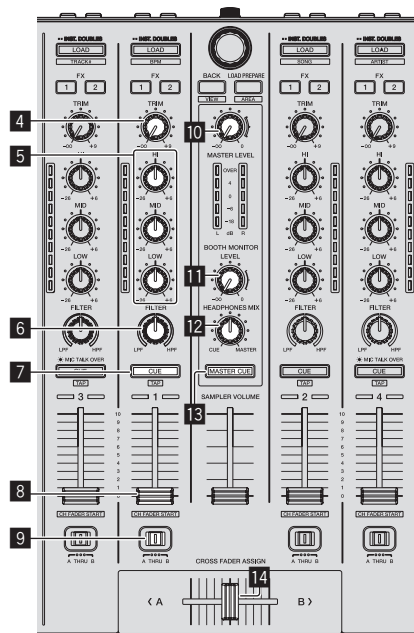

- 4 Control TRIM
5 Controles EQ (HI, MID, LOW)
6 Control FILTER
7 Botón CUE de auriculares
8 Fader de canal
9 Conmutador de asignación de crossfader
10 Control MASTER LEVEL
11 Control BOOTH MONITOR LEVEL
12 Control HEADPHONES MIX
13 Botón MASTER CUE
14 Crossfader
15 Control HEADPHONES LEVEL
16 Conmutador INPUT SELECT
17 Conmutador selector CROSS FADER CURVE

1 Ponga los controles, etc. en las posiciones mostradas abajo.

Nombres de los controles, etc.	Posición
Control MASTER LEVEL	Girado completamente a la izquierda
Control TRIM	Girado completamente a la izquierda
Controles EQ (HI, MID, LOW)	Centro
Control FILTER	Centro
Fader de canal	Movido hacia adelante
Conmutador de asignación de crossfader	Posición [THRU]
Conmutador INPUT SELECT	Posición [PC]

2 Pulse el botón [PLAY/PAUSE ►/II] para reproducir la pista.



3 Mueva el fader de canal alejándolo de usted.

4 Gire el control [TRIM].

Ajuste [TRIM] de forma que el indicador naranja del indicador de nivel de canales se encienda en el nivel de pico.

5 Gire el control [MASTER LEVEL] para ajustar el nivel de audio de los altavoces.

Ajuste la salida de nivel de sonido de los terminales [MASTER OUT 1] y [MASTER OUT 2] en un nivel apropiado.

Monitoreo de sonido con auriculares

Ponga los controles, etc. en las posiciones mostradas abajo.

Nombres de los controles, etc.	Posición
Control HEADPHONES MIX	Centro
Control HEADPHONES LEVEL	Girado completamente a la izquierda

1 Pulse el botón [CUE] de auriculares para el canal 1.

2 Gire el control [HEADPHONES LEVEL].

Ajuste la salida de nivel de sonido de los auriculares en un nivel apropiado.



Nota

Esta unidad y el software Serato DJ incluyen una variedad de funciones que permiten a los DJ realizar actuaciones únicas. Para información detallada de las funciones respectivas, vea el manual del software Serato DJ.

- El manual del software Serato DJ se puede descargar desde "Serato.com". Para detalles, vea *Descarga del manual del software Serato DJ* (página 31).

Salida del sistema

1 Salga de Serato DJ.

Cuando se cierra el software aparece en la pantalla del ordenador un mensaje para confirmar que usted desea cerrarlo. Haga clic en [Yes] para cerrarlo.

2 Pulse el conmutador [STANDBY/ON] del panel trasero de esta unidad para poner la alimentación de la unidad en el modo de espera.

3 Desconecte el cable USB de su ordenador.

Operación avanzada

Las descripciones desde este punto en adelante son para las funciones no descritas en el manual del software Serato DJ que son específicamente para cuando esta unidad y Serato DJ se usan en combinación.

Uso de Serato Flip

Serato Flip le permite grabar o acceder a secuencias tales como el funcionamiento de hot cue.

Para información detallada sobre el funcionamiento de Serato Flip, vea [Software Info] en [DDJ-SX2] en el sitio de asistencia de Pioneer DJ siguiente: <http://pioneerdj.com/support/>

Uso de los pads de actuación

Estas funciones se cambian usando los botones del modo pad respectivos (los botones de modo [HOT CUE], [ROLL], [SLICER] y [SAMPLER]).

Uso de hot cues

Con esta función, la reproducción se puede iniciar instantáneamente desde la posición en que se estableció un hot cue.

- Se pueden establecer y guardar hasta ocho puntos hot cue por pista.

1 Pulse el botón de modo [HOT CUE].

Cambia al modo hot cue.

2 En el modo de reproducción o pausa, pulse el pad de actuación para establecer el punto de hot cue.

Los puntos de hot cue se asignan a los pads de actuación respectivos como se muestra abajo.

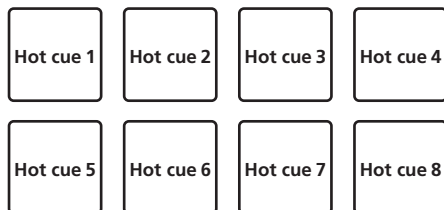

3 Pulse el pad de actuación en el que se estableció el punto de hot cue.

La reproducción empieza desde el punto hot cue.

- Los puntos de hot cue establecidos se pueden borrar pulsando un pad de actuación mientras se pulsa el botón [SHIFT].

Uso de la función Roll

Cuando se pulsa un pad de actuación, se establece un bucle con el número de tiempos de compás asignado a ese pad, y la reproducción de bucle continúa mientras se mantiene pulsado el pad.

Durante la reproducción loop roll, la reproducción normal con el ritmo original continúa en el fondo. Cuando se cancela la reproducción loop roll, la reproducción se reanuda desde la posición alcanzada en el fondo en el punto donde se canceló la reproducción loop roll.

1 Pulse el botón de modo [ROLL].

Cambia al modo roll.

2 Pulse el botón [PARAMETER◀] o [PARAMETER▶].

Los tiempos de compás de loop roll asignados a los pads de actuación cambian cada vez que se pulsa uno de los botones.

Se pueden hacer los cuatro ajustes siguientes:

- de 4 a 1/32 tiempos de compás
- de 8 a 1/16 tiempos de compás
- de 16 a 1/8 tiempos de compás
- de 32 a 1/4 tiempos de compás

Por ejemplo, cuando se ajusta en "8 tiempos de compás a partir de 1/16", el ajuste del pad es como se muestra a continuación.



La gama de tiempos de compás establecida para loop roll se visualiza en la pantalla del ordenador.



3 Pulse y mantenga pulsado uno de los pads de actuación.

Se reproduce un loop roll con el número de tiempos de compás asignado al pad que fue pulsado. La reproducción continúa en el fondo durante la reproducción loop roll.

- El número de tiempos de compás del loop roll que se reproduce actualmente se puede cambiar pulsando el botón [LOOP 1/2X] o [LOOP 2X] durante la reproducción de loop roll.

4 Suelte el pad de actuación.

La reproducción de loop roll se cancela y la reproducción se reanuda desde la posición alcanzada en el fondo.

Uso de la función Slicer

La gama especificada se divide en ocho secciones iguales, y estas ocho secciones cortadas se asignan a los pads de actuación respectivos. Mientras se pulsa uno de los pads de actuación, el sonido para la sección asignada a ese pad se reproduce en un bucle.

Durante la reproducción de bucle del sonido del pad, la reproducción normal con el ritmo original continúa en el fondo. Cuando se suelta el pad y termina la reproducción de bucle, la reproducción se reanuda desde la posición alcanzada en ese punto.

- La función slicer no se puede usar con pistas para las que no se ha establecido beatgrid. Para detalles de los ajustes de beatgrids, vea el manual del software Serato DJ.
 - Los beatgrids también se pueden establecer usando los botones [GRID ADJUST] y [GRID SLIDE] de esta unidad. (pág.11)

1 Pulse el botón de modo [SLICER].

Cambia al modo slicer.

- Si mientras se pulsa el botón [SHIFT] se pulsa el botón de modo [SLICER], se cambia al modo bucle slicer.
 - Acerca de los modos slicer y bucle slicer (pág.19)

2 Pulse el botón [PARAMETER◀] o [PARAMETER▶] mientras pulsa el botón [SHIFT].

Establezca el dominio para la función slicer. El valor establecido para el dominio cambia cada vez que se pulsa uno de los botones mientras se pulsa el botón [SHIFT].

El dominio se puede establecer en uno de seis ajustes: 2, 4, 8, 16, 32 o 64 tiempos de compás.

Las ocho secciones iguales en las que la gama especificada con el ajuste del dominio ha sido cortada se asignan a los pads de actuación respectivos como se muestra abajo.

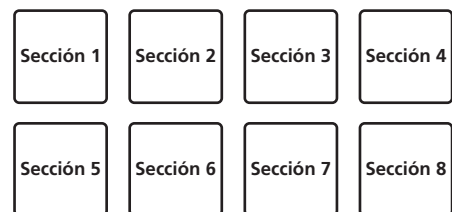
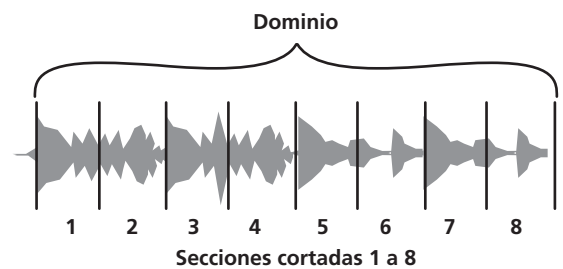

3 Pulse el botón [PARAMETER◀] o [PARAMETER▶].

Establezca la cuantización para la función slicer. El valor establecido para la cuantización cambia cada vez que se pulsa uno de los botones.

La cuantización se puede establecer de cuatro formas: 1/8, 1/4, 1/2 y 1.

La duración del bucle que se reproduce mientras se pulsa el pad se puede cambiar con el ajuste "QUANTIZATION". Por ejemplo, cuando "QUANTIZATION" se pone en "1", toda la sección asignada al pad se reproduce en un bucle, y cuando "QUANTIZATION" se pone en "1/2", solo la primera mitad de la sección asignada al pad se reproduce en un bucle.

4 Pulse y mantenga pulsado uno de los pads de actuación.

Cuando el pad se pulsa y mantiene pulsado, el sonido se reproduce en un bucle.

- La duración de la reproducción de bucle cambia dependiendo del ajuste de cuantización.

Cuando se suelta el pad, la pista vuelve a la posición que se está reproduciendo en el fondo.

❖ Acerca de los modos slicer y bucle slicer

Modo slicer

Cuando la posición de reproducción avanza hasta el final de la gama que ha sido cortada en ocho secciones iguales, la gama mostrada en la visualización cambia a las siguientes ocho secciones cortadas, y estas secciones cortadas se asignan a los pads respectivos, reemplazando a las secciones asignadas previamente.

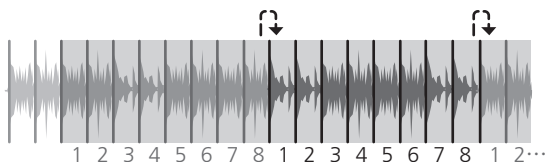

Modo bucle slicer

Cuando la posición de reproducción avanza al final de la gama que fue cortada en ocho partes iguales, la posición de reproducción vuelve al comienzo de la gama que fue cortada en ocho partes iguales.

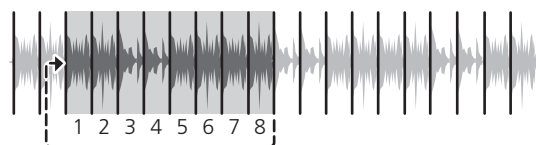

Uso de la función de muestreador

Las pistas cargadas en las ranuras de muestreador del muestreador (SP-6) se pueden reproducir con los pads de actuación.

1 Pulse el botón [PANEL SELECT] para abrir el panel [SP-6] en la pantalla del ordenador.

2 Pulse el botón de modo [SAMPLER].

Cambia al modo de muestreador.

3 Pulse el botón [PARAMETER◀] o [PARAMETER▶].

Cambie el banco de muestreador (SP-6). El muestreador tiene cuatro bancos, A, B, C y D, y cada banco tiene seis ranuras.

4 Usando el ratón en la pantalla del ordenador, arrastre y coloque pistas para cargarlas en las ranuras del panel [SP-6].

Los ajustes del muestreador se cargan y las pistas se guardan.

5 Pulse un pad de actuación.

El sonido para la ranura asignada al pad que fue pulsado se reproduce.

- Los métodos de reproducción varían dependiendo del modo del muestreador Serato DJ. Para más información, consulte el manual del software Serato DJ.

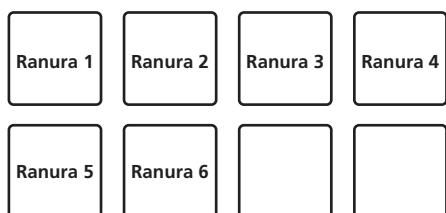

- Cuando se pulsa un pad de actuación mientras se pulsa el botón [SHIFT], el sonido de la ranura que se reproduce actualmente se para.

Uso de cue loop

1 Pulse el botón de modo [HOT CUE] mientras pulsa el botón [SHIFT].

El modo cambia al modo de cue loop.

2 Durante la reproducción, pulse un pad de actuación.

El punto de entrada de bucle se establece en la ranura de hot cue y empieza la reproducción de bucle.

- La duración del bucle ahora es el número de tiempos de compás establecido para el looping automático.

Los puntos de entrada de bucle se asignan a los pads de actuación como se muestra abajo.

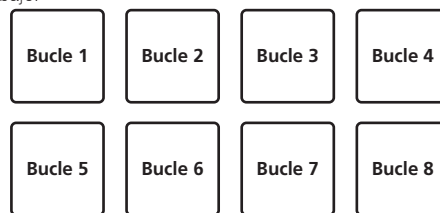

- Con la función de cue loop, el punto de hot cue se usa como punto de entrada de bucle. Si se pulsa un pad de actuación en el que ya se ha establecido un punto de hot cue, la reproducción de bucle empieza desde ese punto de hot cue.

3 Durante la reproducción de bucle, pulse el botón [PARAMETER◀].

Reduce a la mitad la longitud de reproducción del bucle. Al pulsar el botón [LOOP 1/2X] se obtiene el mismo efecto.

4 Durante la reproducción de bucle, pulse el botón [PARAMETER▶].

Dobla la longitud de reproducción del bucle. Al pulsar el botón [LOOP 2X] se obtiene el mismo efecto.

5 Durante la reproducción de bucle, pulse el botón [LOOP 1/2X] o [LOOP 2X] mientras pulsa el botón [SHIFT].

El bucle se mueve, quedando con la misma duración (desplazamiento de bucle).

6 Mientras pulsa el pad [SHIFT], pulse el mismo botón de actuación.

La pista vuelve al punto de entrada de bucle establecido y la reproducción de bucle continúa.

7 Pulse de nuevo el mismo pad de actuación.

La reproducción de bucle se cancela.

Uso del bucle guardado

Con esta función, el bucle se guarda en una ranura de bucle de Serato DJ o se recupera un bucle guardado.

1 Pulse el botón de modo [ROLL] mientras pulsa el botón [SHIFT].

El modo cambia al modo de bucle guardado.

2 Durante la reproducción en bucle, pulse un pad de actuación.

Se asigna un bucle a la ranura de bucle de Serato DJ.

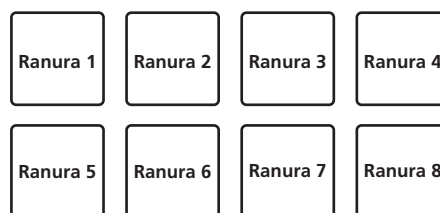

3 Pulse el pad de actuación mientras pulsa el botón [SHIFT].

La reproducción continúa volviendo al principio del bucle.

4 Pulse de nuevo el mismo pad de actuación.

La reproducción de bucle se cancela.

5 Durante la reproducción de bucle, pulse el botón [PARAMETER◀].

Reduce a la mitad la longitud de reproducción del bucle.

6 Durante la reproducción de bucle, pulse el botón [PARAMETER▶].

Dobla la longitud de reproducción del bucle.

7 Durante la reproducción de bucle, pulse el botón [LOOP 1/2X] o [LOOP 2X] mientras pulsa el botón [SHIFT].

El bucle se mueve, quedando con la misma duración (desplazamiento de bucle).

- Cuando se utiliza la función de desplazamiento de bucle (loop shift), si se cambia la longitud del bucle accedido, se sobrescribe y se guarda el ajuste del bucle.

Uso del modo slip

Cuando se activa el modo slip, la reproducción normal con el ritmo original continúa en el fondo durante la reproducción scratching, looping y hot cue. Cuando se cancela la reproducción scratching, looping o hot cue, la reproducción normal se reanuda desde la posición alcanzada en el punto en el que se canceló la operación. Se pueden realizar varias actuaciones sin romper el ritmo.

- De forma predeterminada, el botón **[SLIP]** se enciende cuando usted cambia al modo slip y parpadea mientras la reproducción continúa en el fondo.

Slip hot cue

1 Pulse el botón de modo [HOT CUE].

Establezca el modo de hot cue.

2 Establezca el hot cue.

Pulse un pad de actuación para establecer el hot cue.

3 Pulse el botón [SLIP].

El modo cambia al modo de deslizamiento.

4 Durante la reproducción, pulse y mantenga pulsado un pad de actuación.

La reproducción empieza desde la posición en que fue establecido el hot cue. La reproducción continúa mientras se mantiene pulsado el pad de actuación. La reproducción normal continúa en el fondo mientras se reproduce el hot cue.

5 Retire su dedo del pad de actuación.

La reproducción empieza desde la posición alcanzada en el fondo.

- Para cancelar el modo slip, pulse de nuevo el botón **[SLIP]**.

Scratching de slip

1 Compruebe que esté activado el modo VINYL.

Al pulsar el botón **[SHIFT]**, compruebe que se ilumina el botón **[SLIP]**.

2 Durante la reproducción, opere la parte superior del dial jog para hacer scratch.

La reproducción normal continúa en el fondo incluso durante el scratching.

3 Retire su mano de la parte superior del dial jog.

La reproducción empieza desde la posición alcanzada en el fondo.

- Para cancelar el modo slip, pulse de nuevo el botón **[SLIP]**.

❖ Cómo comprobar que el modo VINYL está activado/desactivado

Por omisión, el modo VINYL está activado y está disponible la reproducción scratch. Puede comprobar el estado actual basándose en el estado del encendido del botón **[SLIP]** mientras se pulsa el botón **[SHIFT]**.

- Cuando el modo VINYL está activado, el botón **[SLIP]** se ilumina mientras se pulsa el botón **[SHIFT]**.
- Cuando el modo VINYL está desactivado, el botón **[SLIP]** se apaga mientras se pulsa el botón **[SHIFT]**.

Para activar/desactivar el modo VINYL, pulse el botón **[SLIP]** mientras mantiene pulsado el botón **[SHIFT]**.

Frenado de slip

1 Haga el ajuste de [Braking] — [Stop Time] en la ficha [DJ Preference] del menú [SETUP].

En **[Braking]** se ajusta la velocidad a la que la pista se para cuando está en el modo de reproducción.

Cuando se usa el frenado slip, ajuste el control **[Stop Time]** en **[Braking]** de la pantalla del ordenador en la posición aproximada de las 9 en punto establézcalo para que el sonido se pare lentamente.

2 Pulse el botón [SLIP].

El modo cambia al modo de deslizamiento.

3 Durante la reproducción, pulse el botón [PLAY/PAUSE ▶/II].

La reproducción se detiene lentamente. La reproducción normal continúa en el fondo mientras la reproducción se para lentamente.

4 Pulse de nuevo el botón [PLAY/PAUSE ▶/II].

La reproducción empieza desde la posición alcanzada en el fondo.

- Para cancelar el modo slip, pulse de nuevo el botón **[SLIP]**.

Bucle de slip automático

1 Pulse el botón [SLIP].

El modo cambia al modo de deslizamiento.

2 Pulse el botón [LOOP 1/2X] o [LOOP 2X].

Seleccione el tiempo de compás de bucle automático.

3 Pulse el botón [AUTO LOOP].

Se establece un bucle con el número especificado de compases y empieza la reproducción de bucle.

La reproducción normal continúa en el fondo durante la reproducción de bucle.

4 Pulse de nuevo el botón [AUTO LOOP].

Looping se cancela y la reproducción empieza desde la posición alcanzada en el fondo.

- Para cancelar el modo slip, pulse de nuevo el botón **[SLIP]**.

Looping de slip manual

❖ Creación de un bucle y slip del mismo

1 Pulse el botón [SLIP].

El modo cambia al modo de deslizamiento.

2 Pulse el botón [LOOP IN] y luego pulse el botón [LOOP OUT].

La reproducción de bucle empieza.

La reproducción normal continúa en el fondo incluso durante la reproducción de bucle.

3 Pulse el botón [LOOP OUT] mientras pulsa el botón [SHIFT].

Looping se cancela y la reproducción empieza desde la posición alcanzada en el fondo.

- Para cancelar el modo slip, pulse de nuevo el botón **[SLIP]**.

❖ Slip usando un bucle en una ranura de bucle

1 Pulse el botón [SLIP].

El modo cambia al modo de deslizamiento.

2 Pulse el botón [LOOP IN] mientras pulsa el botón [SHIFT] para seleccionar el bucle que va a reproducir.

3 Pulse el botón [LOOP OUT] mientras mantiene pulsado el botón [SHIFT].

La reproducción de bucle empieza.

La reproducción normal continúa en el fondo incluso durante la reproducción de bucle.

Mantenga pulsado el botón **[SHIFT]** hasta la siguiente operación.

4 Pulse de nuevo el botón [LOOP OUT] mientras mantiene pulsado el botón [SHIFT].

Looping se cancela y la reproducción empieza desde la posición alcanzada en el fondo.

- Para cancelar el modo slip, pulse de nuevo el botón **[SLIP]**.

Uso del modo de deck doble

El modo de deck doble es una función que le permite controlar simultáneamente ambos decks cuando mezcla dos pistas diferentes en el deck 1 y en el deck 3 (o en el deck 2 y en el deck 4).

Una característica de esta función es la de permitir operaciones tales como scratching, looping y hot cueing de dos pistas diferentes que ha sido mezcladas amasándolas o mezclándolas, como si fueran una sola pista.

La explicación dada a continuación describe un ejemplo de la operación para controlar simultáneamente los decks 1 y 3.

1 Pulse el botón [DECK3] mientras se mantiene presionado el botón [DECK1] o pulse el botón [DECK1] mientras se mantiene presionado el botón [DECK3].

El modo DUAL DECK se activa y el botón **[DECK]**, que se pulsó en primer lugar, parpadea y el botón **[DECK]**, que se pulsó posteriormente, se ilumina.

Visualización de estado en el modo de deck doble

- Al entrar en el modo DUAL DECK, se muestra el estado del deck del botón **[DECK]**, que se pulsó en primer lugar.

2 Pulse el botón [DECK1] o [DECK3].

El modo de deck doble se desactiva, y el botón **[DECK]** se enciende.

El controlador cambia al deck del botón **[DECK]** pulsado.

Funciones que se pueden controlar en el modo de deck doble

Las funciones de abajo se pueden controlar simultáneamente en los dos decks en el modo de deck doble.

Botón o control que se usa	Función
Dial jog	Scratch, pitch bend, modo skip, slip scratch
Botón SLIP	Modo Slip, modo VINYL
Botón KEY LOCK	Bloqueo de tonalidad, reposición de tiempo
Botón AUTO LOOP	Bucle automático, bucle activo, bucle de slip automático
Botón LOOP 1/2X	Selección de tiempo de compás de bucle automático, medio bucle, cambio de bucle
Botón LOOP 2X	Selección de tiempo de compás de bucle automático, bucle doble, cambio de bucle
Botón LOOP IN	Entrada de bucle, ajuste de entrada de bucle, selección de ranura de bucle, bucle de slip manual
Botón LOOP OUT	Salida de bucle, ajuste de salida de bucle, rebucle/salida, bucle de slip manual
Botón de modo HOT CUE	Modo Hot cue, modo Cue loop
Botón de modo ROLL	Modo Roll, modo de bucle guardado
Botón de modo SLICER	Modo Slicer, modo Bucle slicer
Pads de actuación	Hot cue trigger, eliminación de hot cue, Slip hot cue, Loop roll trigger, Slicer trigger, Cue loop trigger, trigger de bucle guardado
Botón PARAMETER ◀, botón PARAMETER ▶	Selección de compás loop roll, selección de SLICER QUANTIZATION, selección de SLICER DOMAIN, medio bucle, doble bucle, desplazamiento de bucle
Botón PLAY/PAUSE ▶/II	Reproducción, pausa, frenado de slip
Botón CUE	Ajuste de cue, back cue, muestreador de cue
Botón SYNC	Sincronización, sincronización apagada
Botón CENSOR	Censor, sentido inverso
Pad NEEDLE SEARCH	Búsqueda needle
Botón FLIP REC	Bucle de secuencia
Botón FLIP START	Inicio de secuencia, secuencia activada
Botón FLIP SLOT	Selección de ranura de secuencia

Funciones que están limitadas en el modo de deck doble

En el modo DUAL DECK, las siguientes funciones solo podrán utilizarse en el deck en el que parpadea el botón **[DECK]**.

Botón o control que se usa	Función
Barra deslizable TEMPO	Ajuste de tiempo
Botón KEY LOCK	Gama de tiempo
Botón FLIP REC	REC de secuencia

Función de espejo del estado del deck

Si los siguientes modos están en un estado diferente para cada deck, el estado se ajusta automáticamente en aquel en el que el botón está **[DECK]** parpadeando.

- Estados del modo de vinilo, modo de pads y modo slip

Uso de la función de inicio del fader

Uso de la función de inicio del fader de canales

1 Establezca el cue.

Haga una pausa en la posición desde la que desee iniciar la reproducción, y luego pulse el botón **[CUE]** para el deck correspondiente.

- Los cues también se pueden establecer moviendo el fader de canales desde atrás a la posición más próxima a usted mientras pulsa el botón **[SHIFT]** en el modo de pausa.

2 Mientras pulsa el botón **[SHIFT]**, mueva el fader de canales de la posición más próxima a usted hacia atrás.

La reproducción de la pista empieza desde el punto cue establecido.

- Cuando el fader de canales se mueva hacia atrás a la posición más próxima a usted mientras pulsa el botón **[SHIFT]** durante la reproducción, la pista se moverá instantáneamente hacia atrás al punto cue establecido y el modo de pausa se establecerá. (Back Cue)
- Si no se establece cue, la reproducción empieza desde el comienzo de la pista.
- También es posible cambiar el ajuste en el modo de utilidades para que el modo de sincronización se establezca simultáneamente cuando se inicia la reproducción con la función de inicio del fader de canales.
- Cuando el fader de canales se mueve de la parte trasera a la posición más próxima a usted mientras pulsa el botón **[SHIFT]** esperando en un cue, la reproducción de la pista empieza desde el cue establecido.

Uso de la función de inicio del crossfader

Para utilizar la función de inicio de crossfader, ponga el conmutador de asignación de crossfader del canal que quiere mover en **[A]** o **[B]**.

1 Establezca el cue.

Haga una pausa en la posición desde la que desee iniciar la reproducción, y luego pulse el botón **[CUE]** para el deck correspondiente.

- También puede ajustar los cues moviendo el crossfader al extremo izquierdo o derecho mientras pulsa el botón **[SHIFT]** en el modo de pausa.

2 Mueva el crossfader hacia la posición del borde izquierdo o el borde derecho.

Póngalo en el borde opuesto al lado en el que está establecido el canal que quiera usar con la función de inicio de fader.

3 Mientras pulsa el botón **[SHIFT]**, mueva el crossfader en la dirección opuesta, desde el borde izquierdo o el borde derecho.

La reproducción de la pista empieza desde el punto cue establecido.

- Cuando el crossfader vuelva a la posición original mientras pulsa el botón **[SHIFT]** durante la reproducción, la pista se moverá instantáneamente hacia atrás al punto cue establecido y se establecerá el modo de pausa (Back Cue). Si no se establece cue, la reproducción empieza desde el comienzo de la pista. Cuando se mueva el crossfader desde el borde izquierdo al borde derecho (o desde el borde derecho al borde izquierdo) mientras se pulsa el botón **[SHIFT]** esperando un cue, la reproducción de la pista empezará desde el punto de cue establecido.

Uso de la velocidad del muestreador

Cuando el modo de velocidad del muestreador está activado, el nivel del volumen de la muestra cambia según la fuerza con que se tocan los pads de actuación. El nivel del volumen aumenta cuando los pads de actuación se tocan con fuerza, y disminuye cuando se tocan débilmente.

Cuando el modo de velocidad del muestreador está desactivado, el sonido se dispara con el nivel de volumen establecido con el software Serato DJ independientemente de la fuerza con que se tocan los pads de actuación.

Encendido del modo de velocidad del muestreador

Cuando se pulsa el botón de modo **[SAMPLER]** mientras se mantiene pulsado el botón **[SHIFT]**, se activa el modo de velocidad del muestreador.

Apagado del modo de velocidad del muestreador

Cuando se pulsa el botón de modo **[SAMPLER]**, el modo cambia al modo de muestreador habitual (se desactiva el modo de velocidad del muestreador).

- En el modo de utilidades se pueden establecer la curva de velocidad y la función aftertouch. Cuando se activa aftertouch, el nivel del volumen de muestra cambia, mientras el pad de actuación está siendo presionado, de acuerdo con la intensidad con que se pulsa el pad.
 - *Cambio del ajuste de la curva de velocidad en el modo de velocidad del muestreador (pág.26)*
 - *Habilitación del ajuste aftertouch en el modo de velocidad del muestreador (pág.26)*

Análisis de pistas

Cuando se pulsa uno de los botones **[LOAD]** de esta unidad y las pistas se cargan en los decks, las pistas se analizan, pero puede que se necesite algo de tiempo hasta que termine el análisis y se visualicen el BPM y la forma de onda.

Cuando se usa el software Serato DJ en un reproductor fuera de línea, las pistas se pueden analizar con antelación. Para las pistas cuyos análisis han sido terminados, el BPM y la forma de onda se visualizan inmediatamente cuando las pistas se cargan en los decks.

Para detalles de cómo usar el software Serato DJ como un reproductor fuera de línea y las instrucciones para analizar pistas, vea el manual del software Serato DJ.

- Dependiendo del número de pistas, puede que se necesite algo de tiempo para hacer el análisis.

Uso de efectos

Serato DJ tiene dos unidades de efectos: FX1 y FX2. Dichos efectos se pueden aplicar al deck seleccionado. A continuación se describe cómo manejar la unidad para asignar una unidad de efecto al canal 1.

Visualización de la pantalla de la unidad de efectos Serato DJ

Modo FX múltiple: Se pueden seleccionar hasta tres efectos por unidad de efectos, y cada efecto tiene un parámetro ajustable.

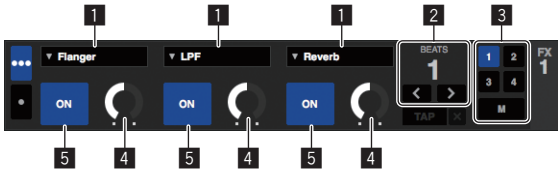

Modo FX sencillo: Se puede seleccionar un efecto por unidad de efectos y hay múltiples parámetros ajustables.

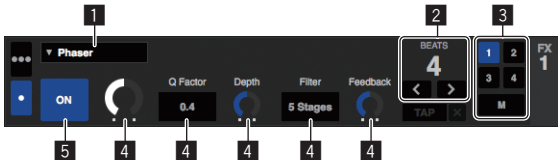

- 1 Esto visualiza el tipo del efecto.
- 2 Esto visualiza el tiempo del efecto.
- 3 Esto visualiza el número del deck al que se ha asignado la unidad de efectos.
- 4 Esto visualiza el estado del parámetro de efecto.
- 5 Esto muestra si el efecto está encendido o apagado.

Usando el modo FX múltiple

1 Pulse el botón [TAP] mientras pulsa el botón [SHIFT] para cambiar el modo DJ-FX del Serato DJ al modo FX múltiple.

El modo cambia entre el modo FX múltiple y el modo FX sencillo cada vez que se usan los botones.

2 Pulse el botón [FX1] o el botón [FX2] del canal 1 para seleccionar la unidad de efectos que desea asignar.

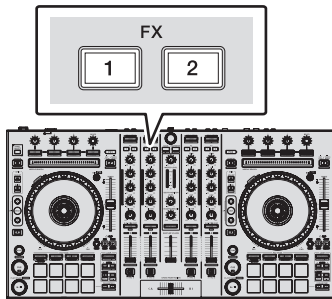

El número del deck al que se asigna el efecto resalta en la pantalla Serato DJ.

3 Pulse el botón 1 de parámetros de efectos mientras pulsa el botón [SHIFT] para seleccionar el primer tipo de efecto.

Para seleccionar el segundo tipo de efecto, pulse el botón 2 de parámetros de efectos mientras pulsa el botón [SHIFT].

Para seleccionar el tercer tipo de efecto, pulse el botón 3 de parámetros de efectos mientras pulsa el botón [SHIFT].

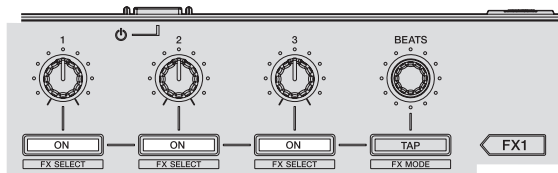

El tipo de efecto actualmente seleccionado se visualiza en la pantalla Serato DJ.

4 Pulse el botón 1 de parámetros de efectos para activar el primer efecto.

Pulse el botón 2 de parámetros de efectos para activar el segundo efecto.
Pulse el botón 3 de parámetros de efectos para activar el tercer efecto.

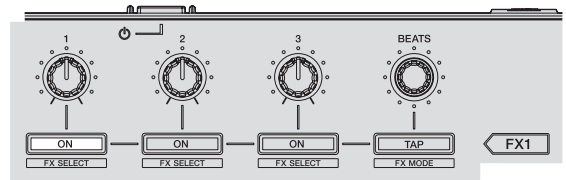

La tecla [ON] para el efecto correspondiente resalta en la pantalla Serato DJ.

5 Use el control 1 de parámetros de efectos para ajustar el parámetro del primer efecto.

Use el control 2 de parámetros de efectos para ajustar el parámetro del segundo efecto.
Use el control 3 de parámetros de efectos para ajustar el parámetro del tercer efecto.

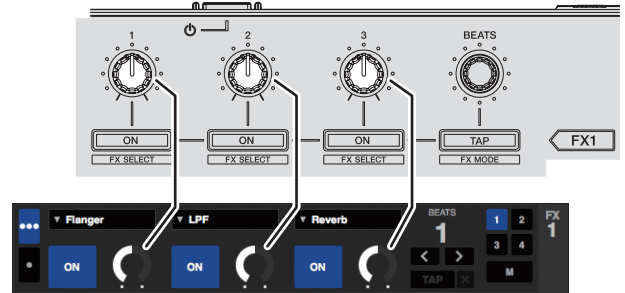

6 Gire el control [FX BEATS] para ajustar el tiempo de efectos.

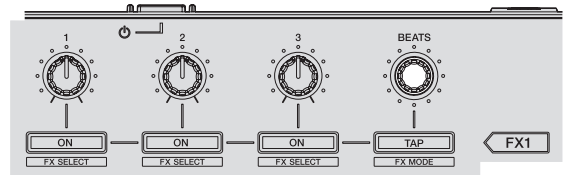

- También es posible establecer el valor BPM que se va a usar como la base para el tiempo de efectos desde el intervalo en que se toca el botón [TAP].
➔ *Cambio del modo del tiempo de los efectos* (pág.23)

Usando el modo FX sencillo

1 Pulse el botón [TAP] mientras pulsa el botón [SHIFT] para cambiar el modo DJ-FX del Serato DJ al modo FX sencillo.

El modo cambia entre el modo FX múltiple y el modo FX sencillo cada vez que se usan los botones.

2 Pulse el botón [FX1] o el botón [FX2] del canal 1 para seleccionar la unidad de efectos que desea asignar.

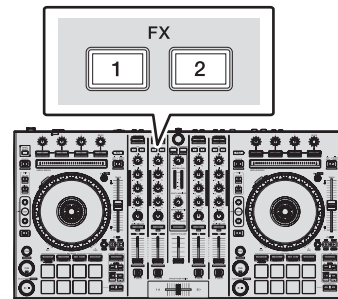

El número del deck al que se asigna el efecto resalta en la pantalla Serato DJ.

3 Pulse uno de los botones de parámetros de efectos mientras pulsa el botón [SHIFT] para seleccionar el tipo de efecto.

El efecto seleccionado se visualiza en la pantalla Serato DJ.

4 Pulse el botón 1 de parámetros de efectos para activar el efecto.

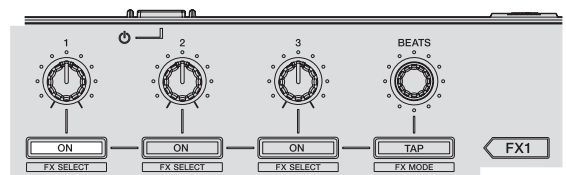

El efecto cambia entre encendido y apagado cada vez que se pulsa el botón.

- La tecla [ON] de efectos resalta en la pantalla Serato DJ.

5 Use el botón 2 o el 3 de parámetros de efectos para cambiar el parámetro de efectos.

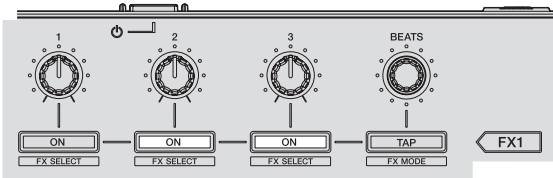

- Dependiendo del tipo del efecto, el botón puede que no se encienda cuando se usa.

6 Use los controles de parámetros de efectos para ajustar los parámetros de efectos.

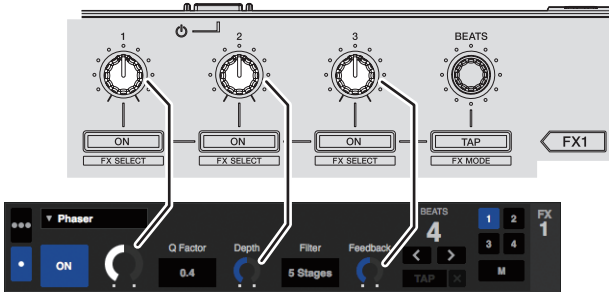

7 Gire el control [FX BEATS] para ajustar el tiempo de efectos.

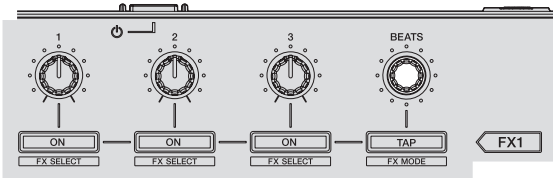

- También es posible establecer el valor BPM que se va a usar como la base para el tiempo de efectos desde el intervalo en que se toca el botón [TAP].
 - ➔ Cambio del modo del tiempo de los efectos (pág.23)

Cambio del modo del tiempo de los efectos

Con los efectos Serato DJ podrá cambiar el tiempo de los efectos de dos formas distintas: con el "modo de tiempo automático" y con el "modo de tiempo manual".

- El modo de tiempo automático se ajusta de forma predeterminada.

❖ Modo de tiempo automático

El valor de BPM de la pista se emplea como base para el tiempo de los efectos.

❖ Modo de tiempo manual

El valor de BPM usado como base para el efecto se calcula partiendo del intervalo con que se pulsa rápida y brevemente el botón [TAP].

❖ Cambio al modo de tiempo manual

Mientras esté en el modo de tiempo automático, pulse tres veces el botón [TAP].

- Cuando se pulsa el botón [TAP] más de 1 segundo durante el modo de tiempo manual, el modo cambia al modo de tiempo automático.

Uso de las funciones de grabación

Serato DJ tiene funciones de grabación y puede grabar sonido mezclado. Para instrucciones detalladas de la grabación, vea el manual del software Serato DJ.

1 Abra el panel delantero [REC].

Pulse el botón de apertura [PANEL SELECT] para abrir el panel [REC].

2 Haga clic en [REC] para iniciar la grabación.

- Si pulsa de nuevo el botón [REC], se detiene la grabación.

3 Guarde el resultado de la grabación.

Introduzca el nombre de archivo en el campo de texto y haga clic en el botón [SAVE].

- Puede seleccionar el formato de archivo y la profundidad de bits mediante la pantalla [RECORDING], la cual se visualiza seleccionando la pestaña [DJ Preferences] en el menú [SETUP] de Serato DJ.
- Los archivos grabados guardados se almacenan en los Crates denominados "Recording".

Uso de la función DVS

Si ha adquirido los paquetes de expansión Serato DVS disponibles por separado, es posible manejar el deck "Serato DJ" mediante un reproductor DJ o un giradiscos analógico.

Para información detallada sobre el funcionamiento de DVS, vea [Software Info] en [DDJ-SX2] en el sitio de asistencia de Pioneer DJ siguiente.
<http://pioneerdj.com/support/>

Uso de las entradas externas

Se proporcionan cuatro sistemas de entrada externos para conectar un reproductor de DJ o un giradiscos analógico. El mezclador de 4 canales de esta unidad puede mezclar externamente sonidos de entrada sin utilizar un ordenador. Se pueden manejar las siguientes funciones del mezclador sin conectarse a un ordenador.

✎ Notas

- Para detalles de los elementos respectivos, vea *Conexiones* (pág.7) y *Nombres y funciones de los controles* (pág.9).
- Las funciones de abajo no se activan con respecto a las entradas externas.
 - Ajuste del tiempo de las pistas (pulsando el botón [CUE] de los auriculares mientras se pulsa el botón [SHIFT])
 - Función de inicio del fader (mientras mantiene pulsado el botón [SHIFT], mueva el fader de canal o el crossfader)
 - Aplicación de efectos del software Serato DJ
- Los valores ajustados con los diversos controles para el software Serato DJ son diferentes de los valores ajustados para la entrada externa.

Sección de mezclador

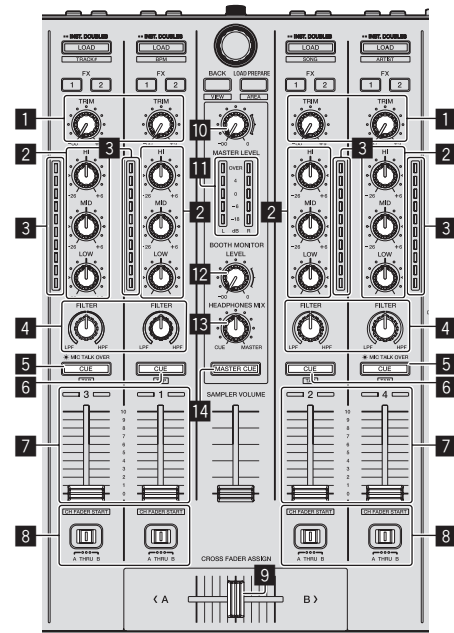

- 1 Control TRIM
- 2 Controles EQ (HI, MID, LOW)
- 3 Indicador de nivel de canal
- 4 Control FILTER
- 5 Botón CUE/MIC TALK OVER de auriculares
- 6 Botón CUE de auriculares
- 7 Fader de canal
- 8 Conmutador de asignación de crossfader
- 9 Crossfader
- 10 Control MASTER LEVEL
- 11 Indicador de nivel maestro
- 12 Control BOOTH MONITOR LEVEL
- 13 Control HEADPHONES MIX
- 14 Botón MASTER CUE

Panel frontal

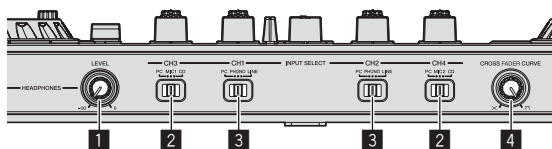

- 1 Control HEADPHONES LEVEL
- 2 Conmutador INPUT SELECT
- 3 Conmutador INPUT SELECT
- 4 Conmutador selector CROSS FADER CURVE

Mezcla del sonido del micrófono

- 1 Conecte un micrófono al terminal [MIC1] o [MIC2].
- 2 Ponga el conmutador [INPUT SELECT] en [MIC1] o [MIC2].
- 3 Use el control [TRIM] y los faders de canales para ajustar la salida de audio desde los decks respectivos.
 - El sonido se puede ajustar con los controles [EQ (HI, MID, LOW)], y los efectos del filtro se pueden aplicar a los canales respectivos con el control [FILTER].
 - El volumen de sonido de los canales para los que el conmutador [INPUT SELECT] está ajustado en [MIC1] o [MIC2] no cambia incluso si se mueve el crossfader.

Mezcla del sonido de un reproductor DJ, etc.

- 1 Conecte el reproductor DJ u otro aparato de salida de nivel de línea a los terminales [CD] o [PHONO/LINE].
- 2 Ponga el conmutador [INPUT SELECT] en [CD] o [LINE].
- 3 Use el control [TRIM] y los faders de canales para ajustar la salida de audio desde los decks respectivos.
 - El sonido se puede ajustar con los controles [EQ (HI, MID, LOW)], y los efectos del filtro se pueden aplicar a los canales respectivos con el control [FILTER].

Mezcla del sonido de un giradiscos analógico, etc.

- 1 Conecte el reproductor analógico u otro aparato de salida de nivel fonográfico (cápsulas MM) a los terminales [PHONO/LINE].
- 2 Ponga el conmutador [INPUT SELECT] en [PHONO].
- 3 Use el control [TRIM] y los faders de canales para ajustar la salida de audio desde los decks respectivos.
 - El sonido se puede ajustar con los controles [EQ (HI, MID, LOW)], y los efectos del filtro se pueden aplicar a los canales respectivos con el control [FILTER].

Cambio de los ajustes

Inicio del modo de utilidades

Si el modo de utilidades se inicia mientras la unidad y un ordenador están conectados mediante un cable USB, el estado del ajuste puede que no se visualice correctamente.

1 Desconecte el cable USB de su ordenador.

2 Pulse el conmutador [STANDBY/ON] del panel trasero de esta unidad para poner la alimentación de la unidad en el modo de espera.

Ponga la alimentación de esta unidad en el modo de espera.

3 Mientras pulsa los botones [SHIFT] y [PLAY/PAUSE ►/II] del deck izquierdo, pulse el interruptor [STANDBY/ON] del panel trasero de esta unidad.

El modo de utilidades se inicia.

4 Después de poner esta unidad en el modo de ajustes de utilidades, opere el controlador para el elemento cuyos ajustes desea cambiar.

Vea las explicaciones de abajo para los ajustes que se pueden cambiar.

5 Pulse el conmutador [STANDBY/ON] del panel trasero de esta unidad para poner la alimentación de la unidad en el modo de espera.

Para guardar los ajustes, configure el conmutador [STANDBY/ON] del panel trasero de esta unidad en reposo y salga del modo de utilidades.

Modos de utilidades

Los ajustes siguiente se puede cambiar:

- Ajuste del controlador MIDI
- Ajuste de inicio del fader de canales
- Ajuste del inicio de crossfader
- Ajuste de nivel del atenuador de salida maestra
- Ajuste de parpadeo del modo slip
- Ajuste de funcionamiento del botón [SLIP] encendido/parpadeando
- Ajuste del modo de demostración
- Ajuste de la curva de velocidad en el modo de velocidad del muestreador
- Ajuste aftertouch del modo de velocidad del muestreador
- Ajuste de la operación del pad [NEEDLE SEARCH]
- Ajuste del retardo de corte del crossfader
- Ajuste de salida del micrófono al monitor de cabina
- Ajuste del modo de iluminación del dial jog
- Ajuste de longitud de giro hacia atrás
- Ajuste de funcionamiento del filtro de corte bajo del sonido de micrófono
- Ajuste de funcionamiento del mensaje MIDI del crossfader

Forzar a la unidad a funcionar como controlador MIDI general

La unidad cambia automáticamente el funcionamiento de la siguiente manera dependiendo de si Serato DJ está funcionando.

- Si Serato DJ está funcionando, el funcionamiento del controlador depende de las funciones de Serato DJ.
- Si Serato DJ no está funcionando, la unidad funciona como un controlador MIDI general.

Aunque Serato DJ esté funcionando, puede forzar a la unidad a funcionar como un controlador MIDI general.

Pulse el botón de modo [HOT CUE] o [ROLL] en el deck derecho.

- Botón de modo [HOT CUE] encendido: el funcionamiento cambia automáticamente dependiendo de si Serato DJ está funcionando o no.
- Botón de modo [ROLL] encendido: independientemente de si Serato DJ está funcionando o no se fuerza a la unidad a funcionar como un controlador MIDI general.

Cambio del ajuste de inicio del fader de canales

El ajuste de la función de inicio del fader de canales se puede cambiar.

- De forma predeterminada, el modo de inicio del fader de canales funciona sin estar establecido el modo de sincronización.

Pulse uno de los botones de parámetros de efectos en el deck izquierdo.

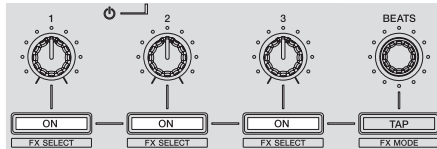

- Botón del parámetro de efectos 1 encendido: inicio del fader de canales con el modo de sincronización establecido (la función de sincronización se activa simultáneamente al iniciar el fader de canales.)
- Botón del parámetro de efectos 2 encendido: inicio del fader de canales sin el modo de sincronización establecido (la función de sincronización no se activa al iniciar el fader de canales.)
- Botón del parámetro de efectos 3 encendido: Función de inicio del fader de canales desactivada

Cambiar el ajuste de inicio del crossfader

Se pueden cambiar los ajustes de la función de inicio del crossfader.

- Por defecto, el modo de inicio del crossfader funciona sin ajustar el modo de sincronización.

Pulse uno de los botones de parámetros de efectos en el deck derecho.

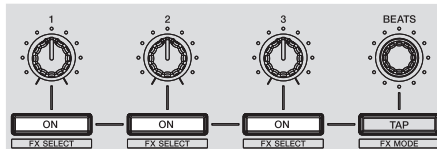

- Botón del parámetro de efectos 1 encendido: el crossfader se inicia con el modo de sincronización ajustado (la función de sincronización se activa simultáneamente al iniciar el crossfader.)
- Botón del parámetro de efectos 2 encendido: el crossfader se inicia sin el modo de sincronización ajustado (la función de sincronización no se activa simultáneamente al iniciar el crossfader.)
- Botón del parámetro de efectos 3 encendido: la función de inicio de crossfader está desactivada

Ajuste de nivel del atenuador de salida maestra

- El ajuste predeterminado es 0 dB.

Pulse uno de los botones de modo [HOT CUE], [ROLL] o [SLICER] del deck izquierdo.

- Botón de modo [HOT CUE] encendido: 0 dB (sin atenuación)
- Botón de modo [ROLL] encendido: -3 dB
- Botón de modo [SLICER] encendido: -6 dB

Cambio del ajuste de parpadeo del modo slip

Cuando el modo slip está activado, los botones que se pueden operar en el modo slip (indicador del dial jog, botón [AUTO LOOP], botón [PLAY/PAUSE ►/II], etc.) parpadean. Este ajuste se puede usar para desactivar el parpadeo de estos botones.

- El parpadeo del modo slip se activa de forma predeterminada.

Pulse el botón [SLIP] del deck izquierdo.

- Botón [SLIP] encendido: Parpadeo del modo slip activado
- Botón [SLIP] apagado: Parpadeo del modo slip desactivado

Ajuste de funcionamiento del botón [SLIP] encendido/apagado

De forma predeterminada, el botón [SLIP] se enciende cuando usted cambia al modo slip y parpadea mientras la reproducción continúa en el fondo. Con este ajuste es posible que el botón [SLIP] parpadee al entrar en el modo Slip, independientemente de si continúa o no la reproducción normal mientras se mantiene el ritmo original en el fondo.

Pulse el botón [SLIP] en el deck derecho.

- Botón [SLIP] encendido: el botón [SLIP] parpadea al entrar en el modo slip
- Botón [SLIP] apagado: el botón [SLIP] se ilumina al entrar el modo slip y el botón [SLIP] parpadea mientras continúa la reproducción normal y el ritmo original de mantiene en el fondo.

Cambio del ajuste del modo de demostración

En esta unidad, el modo de demostración se establece si no se realiza ninguna operación durante 10 minutos bajo condiciones de uso normales. Este modo de demostración se puede cambiar.

- De forma predeterminada, se inicia el modo de demostración cuando no hay ninguna operación durante 10 minutos.
- Cuando se usa cualquier control o botón de esta unidad estando en el modo de demostración, este modo se cancela.

Pulse el botón [AUTO LOOP] en el deck derecho.

El ajuste del modo de demostración cambia cada vez que se pulsa el botón [AUTO LOOP].

El valor actualmente establecido se indica por la forma en que se encienden los botones [LOOP 1/2X], [LOOP 2X], [LOOP IN] y [LOOP OUT].

- Botón [LOOP 1/2X] encendido: modo de demostración desactivado
- Botón [LOOP 2X] encendido: se inicia el modo de demostración cuando no se realiza ninguna operación durante 1 minuto
- Botón [LOOP IN] encendido: se inicia el modo de demostración cuando no se realiza ninguna operación durante 5 minutos
- Botón [LOOP OUT] encendido: se inicia el modo de demostración cuando no se realiza ninguna operación durante 10 minutos

Cambio del ajuste de la curva de velocidad en el modo de velocidad del muestreador

Use el procedimiento de abajo para establecer la curva de velocidad del modo de velocidad del muestreador. Puede elegir uno de cuatro tipos de curvas de velocidad.

- La curva 3 se establece de forma predeterminada.

Pulse el botón [AUTO LOOP] del deck izquierdo.

El ajuste de la curva de velocidad cambia cada vez que se pulsa el botón [AUTO LOOP].

El valor actualmente establecido se indica por la forma en que se encienden los botones [LOOP 1/2X], [LOOP 2X], [LOOP IN] y [LOOP OUT].

Curva 1

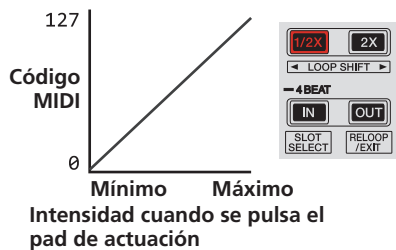

Curva 2

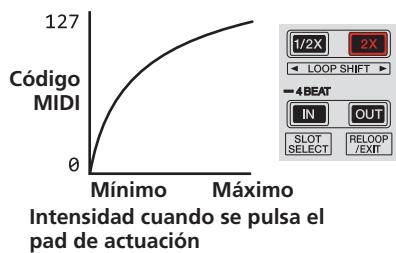

Curva 3

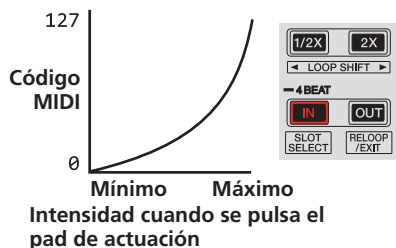

Curva 4

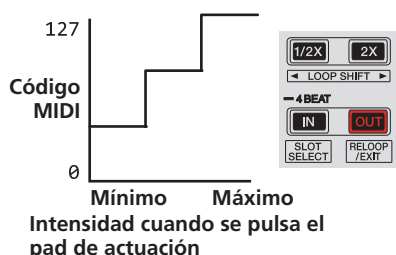

Habilitación del ajuste aftertouch en el modo de velocidad del muestreador

Cuando se activa el modo de velocidad del muestreador para los pads de actuación de esta unidad, el ajuste aftertouch se puede activar y desactivar.

Ajuste aftertouch desactivado: El volumen del muestreador cambia según la intensidad con que se pulsa inicialmente el pad de actuación, pero no sigue cambiando mientras el pad se mantiene pulsado después de haber sido pulsado inicialmente. Ajuste aftertouch activado: El volumen del muestreador cambia según la intensidad con que se pulsa inicialmente el pad de actuación y la intensidad con que se mantiene pulsado el pad después de haber sido pulsado inicialmente.

- El ajuste aftertouch está desactivado de forma predeterminada.

Pulse el botón de modo [SAMPLER] del deck izquierdo.

- Botón de modo [SAMPLER] encendido: Ajuste aftertouch activado
- Botón de modo [SAMPLER] apagado: Ajuste aftertouch desactivado

Restricción del uso del pad [NEEDLE SEARCH]

Para evitar el funcionamiento incorrecto durante la reproducción, puede restringir el funcionamiento del pad [NEEDLE SEARCH].

Mientras está restringida, la operación de búsqueda mediante el pad [NEEDLE SEARCH] se puede realizar solo cuando se toca la parte superior del dial jog o la reproducción está detenida.

Por defecto, el funcionamiento del pad [NEEDLE SEARCH] no está limitado.

Pulse el botón [CENSOR] del deck izquierdo.

- Botón [CENSOR] encendido: utilización del pad [NEEDLE SEARCH] restringida
- Botón [CENSOR] apagado: utilización del pad [NEEDLE SEARCH] no restringida

Ajuste del retardo de corte del crossfader

Ajuste el retardo de corte en ambos bordes del crossfader. Se puede ajustar entre 0 (0,5 mm) y 52 (5,7 mm) en incrementos de 0,1 mm.

- La posición de retardo de corte (cut lag) de arriba para el ajuste de retardo de corte lag es una guía y puede no coincidir con la posición en la que el volumen de sonido es cero.
- De forma predeterminada, se establece en 5 (1 mm).

Gire el selector giratorio.

El ajuste actual (0 a 52) se muestra mediante la condición de encendido del indicador de nivel del canal.

- Número de segmentos encendidos del indicador de nivel del canal [CH3]: decenas
- Número de segmentos encendidos del indicador de nivel del canal [CH1]: unidades

Ajuste de la salida del micrófono del monitor de cabina

- De forma predeterminada, se ajusta en el sonido del micrófono de salida desde el terminal [BOOTH OUT].

Pulse el botón de modo [SAMPLER] en el deck derecho.

- Botón [SAMPLER] encendido: envía el sonido del micrófono desde el terminal [BOOTH OUT]
- Botón [SAMPLER] apagado: no envía el sonido del micrófono desde el terminal [BOOTH OUT]

Cambio del modo de iluminación en el área blanca del dial jog

Puede ajustar el patrón de encendido del área blanca de la iluminación alrededor de la parte central del dial jog.

- La iluminación puede ajustarse para los decks 1 y 2 y los decks 3 y 4 por separado.
- Por omisión, los decks 1 y 2 se ajustan en el patrón 2 y los decks 3 y 4 se establecen en el patrón 4.

Pulse cualquiera de los pads de actuación 1 a 5 del deck izquierdo (deck derecho).

La iluminación en el centro de los dial jog se enciende una vez alrededor. El ajuste inicial se indica por la forma en que se encienden los pads de actuación.

Si se pulsa un pad de actuación en el deck del lado izquierdo, se ajusta la iluminación para los decks 1 y 2. Si se pulsa un pad de actuación en el deck del lado derecho, se establece la iluminación para los decks 3 y 4.

Patrón 1

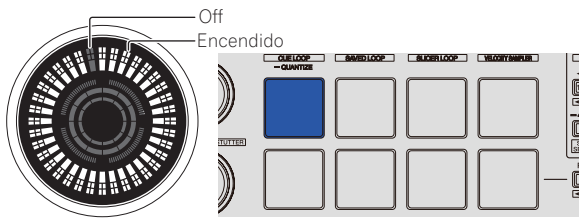

Patrón 2

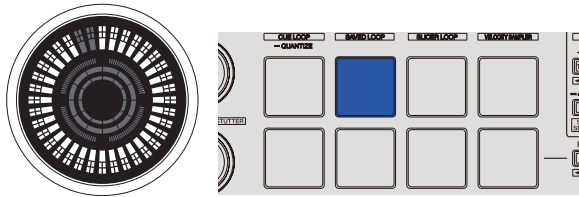

Patrón 3

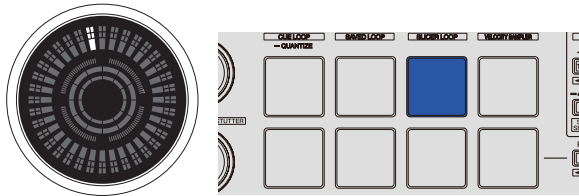

Patrón 4

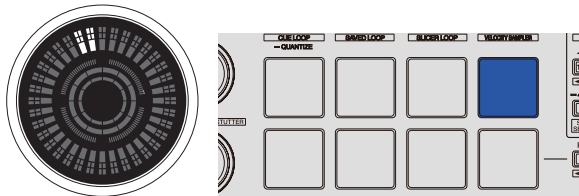

Patrón 5

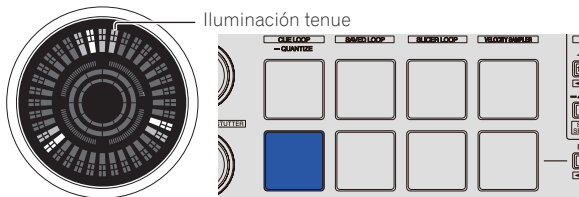

Cambio del modo de iluminación en el área roja del dial jog

La luz del área roja de iluminación en la parte central del dial jog puede ajustarse para la cuenta regresiva de hot cue o la pantalla de estado del modo slip.

- El valor predeterminado es cuenta regresiva de hot cue.

Pulse el pad de actuación 6 o 7 en el deck izquierdo.

Pad 6 encendido: se ilumina cuando la posición de reproducción de la pista se aproxima al punto de hot cue. (cuenta regresiva de hot cue)

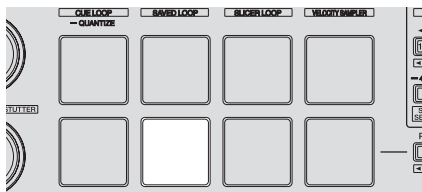

Pad 7 encendido: se ilumina o parpadea del mismo modo que el botón [SLIP].

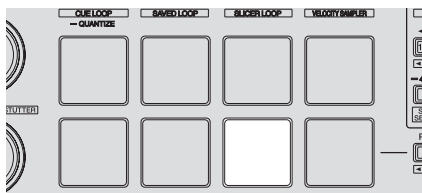

Cambio de la duración de giro hacia atrás

Es posible hacer que la unidad realice un giro hacia atrás más rápido que la cantidad de rotación real del dial jog cuando se realiza un funcionamiento de giro hacia atrás del dial jog.

La longitud del funcionamiento de giro hacia atrás puede seleccionarse entre uno de tres tipos: corta, normal y larga.

- El ajuste predeterminado es longitud normal del giro hacia atrás.

Pulse cualquiera de los pads de actuación 6 a 8 del deck derecho.

Pad 6 encendido: longitud corta de giro hacia atrás

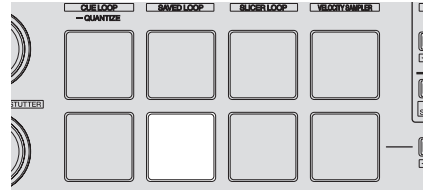

Pad 7 encendido: longitud normal de giro hacia atrás

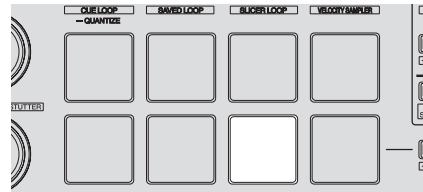

Pad 8 encendido: longitud larga de giro hacia atrás

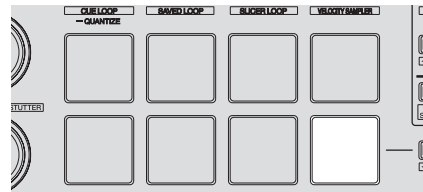

Desactivación del filtro de corte bajo del sonido del micrófono

Para el sonido del micrófono se utiliza un filtro para atenuar los sonidos más bajos que la voz humana.

Este filtro de corte bajo reduce la entrada del ruido de fondo generado por los altavoces, etc. en el micrófono.

Con este ajuste puede desactivar el filtro de corte bajo del sonido del micrófono.

- El filtro de corte bajo del sonido del micrófono puede ajustarse para el micrófono 1 y el micrófono 2, respectivamente.
- De forma predeterminada está activado el filtro de corte bajo del sonido del micrófono.

Pulse el botón [TAP] en el deck izquierdo (deck derecho).

Cuando se pulsa el botón [TAP] del deck del lado izquierdo, se establece el filtro de corte bajo del micrófono 1 y cuando se pulsa el botón [TAP] del deck del lado derecho, se establece el filtro de corte bajo del micrófono 2.

- Botón [TAP] encendido: el filtro de corte bajo del sonido del micrófono está activado.
- Botón [TAP] apagado: el filtro de corte bajo del sonido del micrófono está desactivado.

Desactivación de la optimización de los mensajes MIDI del crossfader

Cuando se gira el control selector de [CROSS FADER CURVE] completamente hacia la derecha, se optimiza el método de salida de mensajes MIDI del crossfader para mejorar la respuesta del crossfader durante el scratching.

Con este ajuste se puede desactivar la optimización de mensajes MIDI del crossfader.

- De forma predeterminada se activa la optimización de mensajes MIDI del crossfader.
- La optimización de mensajes MIDI del crossfader solo se efectúa si el control selector [CROSS FADER CURVE] está girado completamente hacia la derecha.

Pulse el botón [KEY LOCK] en el deck izquierdo.

- Botón [KEY LOCK] encendido: la optimización de mensajes MIDI del crossfader está activada.
- Botón [KEY LOCK] apagado: la optimización de mensajes MIDI del crossfader está desactivada.

Ajuste de la sensibilidad del sensor táctil del dial jog

Esta unidad está equipada con un modo para ajustar la sensibilidad del sensor táctil del dial jog.

- El valor ajustado en el modo de ajuste de sensibilidad del dial jog se mantiene aunque se desconecte la alimentación de esta unidad.
- La sensibilidad de los dial jog derecho e izquierdo se puede ajustar por separado.

El ejemplo de abajo describe el procedimiento para ajustar la sensibilidad de los dial jog.

1 Conecte esta unidad a su ordenador con el cable USB incluido.

2 Pulse el botón [DECK1] o [DECK3] mientras pulsa el botón [SHIFT].

El modo de ajuste de sensibilidad se establece, y la sensibilidad actual se visualiza en el indicador en el área central del dial jog.

- En el modo de ajuste de sensibilidad, realice la siguiente operación antes de pasar 3 segundos. (Si pasan más de 3 segundos después de pulsar un botón, el valor establecido se guarda y el indicador vuelve a la visualización normal.)

3 Pulse el botón [DECK1] o [DECK3] mientras pulsa el botón [SHIFT].

La sensibilidad aumenta cada vez que se pulsa el botón [DECK1] y disminuye cada vez que se pulsa el botón [DECK3].

Cuando se ajusta la sensibilidad del dial jog, la sensibilidad actual establecida se visualiza en el indicador en el área central del dial jog.

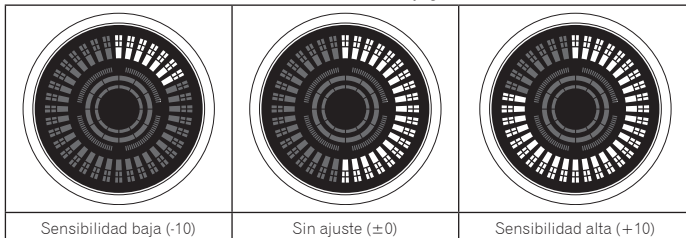

La sensibilidad del dial jog se puede ajustar en 37 pasos.

- El ajuste predeterminado es "Sin ajuste (±0)".
- Para ajustar la sensibilidad del dial jog del lado derecho, pulse el botón [DECK2] o [DECK4] mientras pulsa el botón [SHIFT].

4 Una vez terminado el ajuste, espere así 3 segundos.

Cuando hayan pasado 3 segundos después de pulsar un botón, el valor establecido se guarda y el indicador vuelve a la visualización normal.

Información adicional

Solución de problemas

- La operación incorrecta se confunde a menudo con un problema o un fallo de funcionamiento. Si piensa que algo no funciona bien con este componente, verifique los puntos de abajo y las [FAQ] para el [DDJ-SX2] en el sitio de asistencia Pioneer DJ. Algunas veces, el problema puede estar en otro componente. Inspeccione los otros componentes y los aparatos eléctricos que esté utilizando. Si no se puede rectificar el problema, pida al servicio de Pioneer autorizado más cercano o a su concesionario que realice el trabajo de reparación.
- Esta unidad puede no funcionar bien debido a la electricidad estática o a otras influencias externas. En este caso, el funcionamiento apropiado se puede restaurar desconectando la alimentación, esperando 1 minuto y volviendo a conectar la alimentación.

Problema	Verificación	Remedio
La alimentación de la unidad no se enciende.	¿El conmutador de [STANDBY/ON] está en la posición de encendido?	Coloque el conmutador de [STANDBY/ON] en la posición de encendido.
	¿Está bien conectado el adaptador de CA incluido?	Monte bien la clavija de alimentación en el adaptador de CA incluido. Conecte bien el adaptador de CA incluido a la toma de corriente. (página 4) Conecte bien a esta unidad la clavija de CC del adaptador de CA incluido.
Serato DJ no se inicia.	¿Está instalado Serato DJ debidamente?	Desinstale Serato DJ y vuelva a instalarlo.
	¿Es su sistema operativo Windows?	Cree una nueva cuenta de usuario con derechos de administrador. El nombre de usuario no puede incluir caracteres alfanuméricos de doble byte, símbolos, katakana, o kanji. Utilice solo caracteres alfanuméricos de un solo byte. Cuando se haya creado la cuenta, instale Serato DJ y el software controlador. (página 4)
No se reconoce esta unidad.	¿Está bien conectado el cable USB incluido?	Conecte bien el cable USB incluido.
	¿Está usando un concentrador USB?	No se pueden usar concentradores USB. Conecte directamente el ordenador y esta unidad con el cable USB incluido.
	¿Está bien establecido el software controlador? (Windows)	Establezca bien el software controlador. (Con Mac OS X no se necesita software controlador.) (página 4)
	¿Reconoce su ordenador la unidad?	Windows: en [Utilidad de visualización de la versión del DDJ-SX2], compruebe si se muestra la versión de firmware de esta unidad. (página 6) Mac: en [Información del sistema] del sistema operativo de Mac, compruebe que se reconoce la unidad. Para información detallada sobre el procedimiento, acceda al sitio de asistencia Pioneer DJ y consulte FAQ en DDJ-SX2.
	¿Se están ejecutando otras aplicaciones?	Cierre otras aplicaciones incluidos los protectores de pantalla y el software residente. (Cuando cierre software de seguridad antivirus, antes de hacerlo, desactive la conexión de Internet para garantizar la seguridad de su ordenador.)
	¿Hay otros dispositivos USB conectados distintos a esta unidad?	Retire los discos duros externos y el teclado (en algunos modelos), etc. para comprobar el estado con solamente el disco duro incorporado.
	—	Si su ordenador tiene más de un terminal USB, realice la comprobación utilizando un terminal USB diferente.
	¿Hay varios controladores ASIO para otras unidades que esta unidad instalados en el ordenador?	Desinstale los controladores ASIO innecesarios. Para ver información detallada sobre cómo desinstalar los controladores ASIO, consulte el fabricante del controlador ASIO respectivo.
¿Está establecido debidamente el ajuste de sonido en el ordenador?	Windows: en el Panel de control, abra el panel [Sonido] y compruebe si [PIONEER DDJ-SX2] o [PIONEER DDJ-SX2 2IN2OUT] no están ajustados en [Dispositivo predeterminado]. Para información detallada sobre el procedimiento, acceda al sitio de asistencia Pioneer DJ y consulte [FAQ] en [DDJ-SX2]. Mac: inicie el ajuste Audio MIDI y visualice la ventana MIDI. Seleccione el icono [PIONEER DDJ-SX2] o [PIONEER DDJ-SX2 2IN2OUT] y luego haga clic en [Eliminar dispositivo]. El icono [PIONEER DDJ-SX2] o [PIONEER DDJ-SX2 2IN2OUT] desaparece una vez pero el icono [PIONEER DDJ-SX2] o [PIONEER DDJ-SX2 2IN2OUT] se muestra de nuevo tras cierto tiempo. Para información detallada sobre el procedimiento, acceda al sitio de asistencia Pioneer DJ y consulte [FAQ] en [DDJ-SX2].	
El dial jog no responde al tacto.	¿Está sucio el dial jog?	Se utiliza un sistema electrostático como método de detección en el dial jog de esta unidad. Por lo tanto, si el dial jog está sucio o el usuario tiene crema en las manos, la detección puede no responder. Al limpiar el dial jog límpielo en seco con un paño suave. Si está muy sucio, prepare una solución de 5:1 o 6:1 de agua con detergente neutro, sumerja un paño suave en la solución y escúrralo bien. A continuación, limpie el dial jog y séquelo con un paño seco después.
	¿Está ajustada debidamente la sensibilidad del sensor del dial jog?	Utilice el modo de utilidades para ajustar la sensibilidad del sensor táctil del dial jog. (página 28)
	¿Responde el dial jog al tocarlo mientras se toca alguna otra parte metálica de la unidad?	Si se toca el dial jog mientras se toca alguna otra parte metálica de la unidad y hace que funcione, existe la posibilidad de que la unidad esté afectada por otro dispositivo conectado a la unidad. Revise el entorno de las conexiones (ubicación de ajustes o estado de conexiones a tierra, etc.) de los dispositivos (ordenador, amplificador, etc.) conectados a la unidad.
Las pistas no se visualizan en la librería.	¿Se han importado archivos de música?	Importe bien los archivos de música. Para detalles de la importación de archivos de música, vea el manual del software Serato DJ.
	¿Está seleccionado un crate o subcrate que no tiene ninguna pista?	Seleccione un crate o subcrate que tenga alguna pista o añada pistas al crate o subcrate.
Las pistas iTunes no se visualizan en la librería.	¿Está marcado [Show iTunes Library] en la etiqueta [Library + Display] en el menú [SETUP]?	Marque la casilla de verificación [Show iTunes Library]. Si ya está seleccionada [Show iTunes Library], quite la marca de verificación y vuelva a marcarla. Para detalles de la importación de archivos de música, vea el manual del software Serato DJ.
	¿Está seleccionado un crate o subcrate que no tiene ninguna pista?	Seleccione un crate o subcrate que tenga alguna pista o añada pistas al crate o subcrate.
Los archivos de música de la librería no se pueden editar (cambiar nombres de pistas, etc.).	¿Está activado [Protect Library] en la etiqueta [Library + Display] del menú [SETUP]?	Desactive [Protect Library].

Problema	Verificación	Remedio
No es posible la grabación.	¿Está bajo el nivel de grabación?	Ajuste el control de ganancia en el panel [REC] del software Serato DJ.
	¿Ha guardado la grabación después de completarla?	Guarde la grabación después de completarla. Para instrucciones detalladas de la grabación, vea el manual del software Serato DJ.
	¿Está marcada la casilla de verificación [Enable Vinyl/CDJ control] en la pestaña [Expansion Packs] del menú [SETUP] ?	Quite la marca de verificación de la casilla de verificación [Enable Vinyl/CDJ control] .
No hay sonido o éste está muy bajo.	¿Están el control [TRIM] , los fader de canales, el crossfader, el conmutador [INPUT SELECT] y el control [MASTER LEVEL] en las posiciones apropiadas?	Ponga el control [TRIM] , los fader de canales, el crossfader, el conmutador [INPUT SELECT] y el control [MASTER LEVEL] en las posiciones apropiadas.
	¿Están bien preparados los altavoces con amplificadores, etc. conectados?	Ajuste bien la selección de entrada externa, el volumen, etc., en los altavoces con amplificadores, etc.
	¿Están bien conectados los cables de conexión?	Conecte correctamente los cables de conexión.
	¿Están sucios los terminales y las clavijas?	Limpie los terminales y las clavijas antes de hacer conexiones.
	¿Está bien establecido el software controlador? (Windows)	Establezca bien el software controlador. (Con Mac OS X no se necesita software controlador.) (página 4)
Sonido distorsionado.	¿Está el control [MASTER LEVEL] en la posición apropiada?	Ajuste el control [MASTER LEVEL] de forma que el indicador naranja del indicador de nivel maestro se encienda en el nivel de pico.
	¿Está el control [TRIM] en la posición apropiada?	Ajuste el control [TRIM] de forma que el indicador naranja del indicador de nivel de canales se encienda en el nivel de pico.
El sonido que está siendo reproducido se interrumpe cuando se usa el software DJ.	¿Es adecuado el valor del tamaño de la memoria intermedia (latencia)?	En un sistema Windows, utilice la utilidad de ajuste ASIO para establecer un tamaño de memoria intermedia adecuado. (página 6) En Macintosh, establezca el tamaño de memoria intermedia adecuado (latencia) para el software DJ.
El sonido de un aparato externo o micrófono no puede salir.	¿Está el conmutador [INPUT SELECT] en la posición apropiada?	Ponga el conmutador [INPUT SELECT] en la posición apropiada.
El indicador parpadea y la operación no es normal.	—	La operación normal se puede restablecer desconectando el adaptador de CA, esperando 1 minuto como mínimo y luego reconectando el adaptador de CA. Si persiste el mismo síntoma, desconecte el adaptador de CA y luego solicite reparaciones.
La operación Serato DJ no es estable.	¿Está usando la versión más reciente del software?	Se pueden descargar actualizaciones gratis de Serato DJ del sitio Web. Use la versión más reciente. (página 5)
	¿Está usando al mismo tiempo otros softwares que no son el Serato DJ?	Salga de otras aplicaciones para reducir la carga del ordenador. Si la operación sigue siendo inestable, intente desactivar la red inalámbrica u otras conexiones inalámbricas, software antivirus, el protector de pantalla, el modo de bajo consumo, etc. (página 5)
	¿Cuándo otros aparatos USB estén conectados al ordenador.	Desconecte otros aparatos USB del ordenador. Cuando esté conectado otro aparato de audio USB al ordenador al mismo tiempo, puede que éste no funcione o no sea reconocido normalmente.
	¿Está usando un concentrador USB?	No se pueden usar concentradores USB. Conecte directamente el ordenador y esta unidad con el cable USB incluido.
	¿Hay un problema con el puerto USB al que está conectada esta unidad.	Si su ordenador tiene múltiples puertos USB, pruebe conectando esta unidad a un puerto USB diferente.
	¿Está esta unidad conectada a un ordenador portátil que funciona con su batería?	Suministre alimentación al ordenador portátil desde una fuente de alimentación de CA. (Dependiendo de los ajustes del ordenador portátil, puede que el modo de bajo consumo se establezca cuando el ordenador funcione con su batería, lo que reducirá automáticamente el rendimiento del propio ordenador.) (página 5)
	¿El tamaño de la memoria intermedia USB es demasiado pequeño.	Aumente el tamaño de la memoria intermedia. (página 6)
La función de inicio de fader no funciona.	¿Se ha establecido un cue temporal?	Establezca un cue temporal.
	¿Está ajustado en [A] o [B] el conmutador de asignación de crossfader para el canal desde el que desea iniciar la salida? (Para el inicio de crossfader)	Establezca en [A] o [B] el conmutador de asignación de crossfader para el canal desde el que desea iniciar la salida.
El BPM no se visualiza. Las funciones de bucle automático no se activan.	¿Ha sido analizada la pista? ¿Está marcado [Set Auto BPM] en los ajustes de reproductor fuera de línea?	Analice el archivo. Reanalice la pista con [Set Auto BPM] marcado. Para instrucciones detalladas sobre el análisis de las pistas, vea el manual del software Serato DJ.
Se visualiza el BPM, pero no el beatgrid. La función slicer no se activa. El modo skip no funciona.	¿Están marcados [Set Auto BPM] y [Set Beatgrid] en los ajustes de reproductor fuera de línea?	Reanalice la pista con [Set Auto BPM] y [Set Beatgrid] marcados. Para instrucciones detalladas sobre el análisis de las pistas, vea el manual del software Serato DJ. Establezca el beatgrid. Para instrucciones detalladas del ajuste de beatgrid, vea el manual del software Serato DJ. Los beatgrids también se pueden establecer usando los botones [GRID ADJUST] y [GRID SLIDE] de esta unidad. (página 11)
El BPM y el beatgrid no se visualizan bien. El beatgrid está apagado.	¿Está la gama de análisis del BPM establecida correctamente en los ajustes del reproductor fuera de línea?	Cambie la gama de análisis del BPM y vuelva a analizar las pistas. Si el problema persiste, establezca manualmente el beatgrid y el BPM. Ajuste el beatgrid. Para instrucciones detalladas del ajuste de beatgrid, vea el manual del software Serato DJ. Los beatgrids se pueden ajustar usando los botones [GRID ADJUST] y [GRID SLIDE] de esta unidad. Durante la reproducción de la pista y mientras se pulsa el botón [SHIFT] , toque el botón [CUE] o [CUE/MIC TALK OVER] de los auriculares en compás (función Tap). El BPM y el beatgrid de la pista se pueden ajustar. Cuando se usa la función tap, la visualización de la sección del deck en la pantalla del ordenador cambia a la visualización [Beatgrid Editor] . Para cambiar la visualización de la sección del deck a la anterior, haga clic en [Edit Grid] en la pantalla del ordenador. (página 12)
Una vez que se detiene la rotación del dial jog, puede seguir avanzando un rato la posición de reproducción de la pista en la dirección de rotación.	¿Está la longitud de giro hacia atrás del modo de utilidades establecida en normal o larga?	Establezca la longitud de giro hacia atrás del modo de utilidades en corta. Cuando se detiene la rotación del dial jog, la reproducción entra en pausa o se vuelve reproducción normal en la posición.
La posición de reproducción de la pista no se mueve incluso cuando se toca el pad [NEEDLE SEARCH] .	¿Está ajustado el funcionamiento de la restricción de pad [NEEDLE SEARCH] en el modo de utilidades?	En el modo de utilidades, si la restricción de pad [NEEDLE SEARCH] está establecida, el pad [NEEDLE SEARCH] se habilita cuando se toca la parte superior del dial jog o cuando entra en pausa. Si el funcionamiento de pad [NEEDLE SEARCH] está ajustado en no limitado en el modo de utilidades, el pad [NEEDLE SEARCH] siempre está habilitado.

Problema	Verificación	Remedio
El deck virtual Serato DJ no se muestra (se visualiza un reproductor fuera de línea).	¿Están encendidos el botón de modo de pad y el botón [DECK]? ¿Está usando la versión más reciente del software Serato DJ?	Si el botón de modo de pad y el botón [DECK] no se iluminan, no se ha establecido la conexión con el ordenador debidamente. Conecte el cable USB incluido correctamente. Actualice el software a la versión más reciente.
La iluminación del jog no se gira durante la reproducción o gira pero no está sincronizada con el deck virtual Serato DJ. Cuando se cambia el deck, no funciona la barra deslizante [TEMPO] (se enciende el indicador TAKEOVER).	¿Está la unidad ajustada a funcionar forzada como un controlador MIDI general en el modo de utilidades?	En el modo de utilidades, establezca el modo con el que se cambia automáticamente el funcionamiento de la unidad en función de si se está ejecutando Serato DJ o no.

Diagrama en bloques de audio

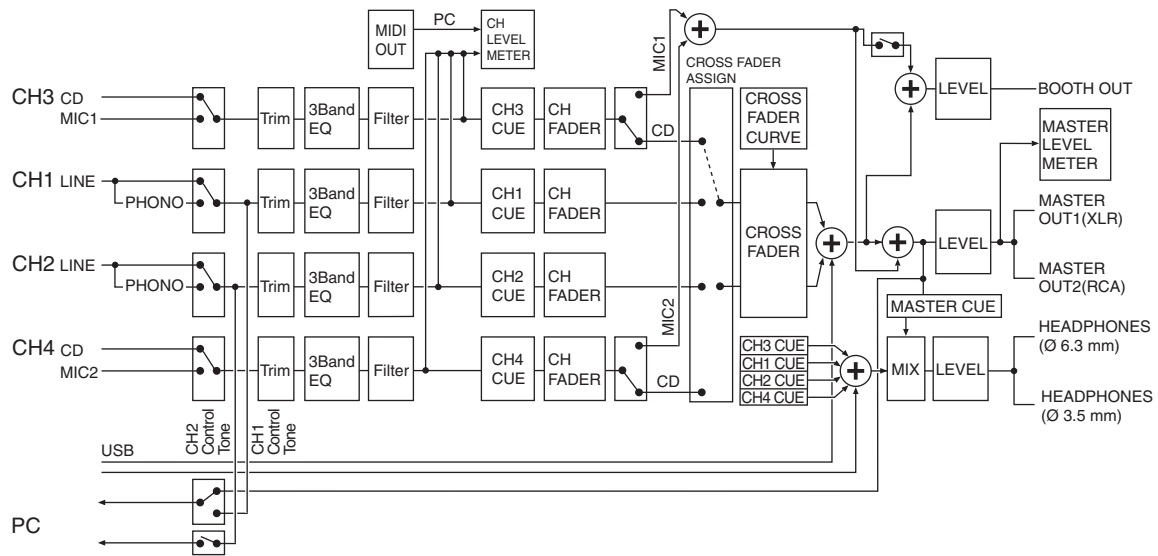

Adquisición del manual

Las diversas instrucciones se proveen algunas veces como archivos en formato PDF. Para ver archivos en formato PDF, deberá instalarse Adobe® Reader®.

Descarga del manual del software Serato DJ

1 Inicie un navegador de Web en el ordenador y acceda al sitio de asistencia Pioneer DJ de abajo.

<http://pioneerdj.com/support/>

2 Haga clic en [Software Info] bajo [DDJ-SX2] en el sitio de asistencia Pioneer DJ.

3 Haga clic en el icono Serato DJ y luego en el enlace con la página de descarga Serato DJ.

La página de descarga de Serato DJ se visualiza.

4 Entre en su cuenta de usuario "Serato.com".

Introduzca la dirección de correo electrónico y la contraseña que ha registrado para entrar en "Serato.com".

5 Desde "More Downloads", en el lado derecho de la página de descarga, haga clic en el manual correspondiente.

La descarga del manual del software Serato DJ empieza.

Uso como controlador para otro software DJ

Esta unidad envía también los datos de operación para los botones y controles en el formato MIDI. Si conecta un ordenador con un software DJ compatible con MIDI incorporado por medio de un cable USB, usted podrá utilizar el software DJ en esta unidad. El sonido de los archivos de música que se reproducen en el ordenador también puede salir del DDJ-SX2.

Para usar como un controlador para utilizar un software DJ diferente del software Serato DJ, configure también los ajustes relacionados con el audio y MIDI del software DJ.

- Para conocer detalles, vea el manual de instrucciones del software DJ.

Acerca de los mensajes MIDI

Para detalles de los mensajes MIDI de esta unidad, vea "List of MIDI Messages".

- "List of MIDI Messages" se puede adquirir desde el URL siguiente:
<http://pioneerdj.com/support/>

Acerca del software controlador (Windows)

Este software controlador es un controlador ASIO exclusivo que se usa para enviar señales de audio desde el ordenador.

- Cuando se usa Mac OS X no es necesario instalar el software controlador.

Entorno de funcionamiento

Sistemas operativos compatibles	
Windows® 8.1/Windows® 8.1 Pro	versión de 32 bits ✓
	versión de 64 bits ✓ ^[1]
Windows® 7 Home Premium/Professional/Ultimate	versión de 32 bits ✓
	versión de 64 bits ✓ ^[1]

[1] Cuando usa una versión de 64 bits de Windows, el software controlador sólo puede usar aplicaciones de 32 bits.

Verificación de la información más reciente en el software controlador

Para información detallada sobre el software controlador designado de esta unidad, visite el sitio de asistencia Pioneer DJ siguiente.

<http://pioneerdj.com/support/>

Acerca del procedimiento de instalación

- Para conocer el procedimiento de operación, vea *Procedimiento de instalación (Windows)*.

❖ Contrato de Licencia del Software

El presente Contrato de Licencia del Software (en lo sucesivo "Contrato") se formaliza entre usted (tanto la persona que instala el Programa como cualquier entidad legal para la cual actúe dicha persona) (en lo sucesivo "Usted" o "Su") y PIONEER CORPORATION (en lo sucesivo "Pioneer").

LA REALIZACIÓN DE CUALQUIER PASO PARA CONFIGURAR O INSTALAR EL PROGRAMA IMPLICA QUE USTED ACEPTA LAS CONDICIONES DEL PRESENTE CONTRATO DE LICENCIA. EL PERMISO PARA DESCARGAR Y/O UTILIZAR EL PROGRAMA ESTÁ EXPRESAMENTE CONDICIONADO A LOS SIGUIENTES TÉRMINOS. NO SE REQUIERE LA AUTORIZACIÓN ESCRITA O POR MEDIOS ELECTRÓNICOS PARA QUE EL PRESENTE CONTRATO TENGA VALIDEZ LEGAL Y FUERZA EJECUTORIA. EN CASO DE NO ACEPTAR LAS CONDICIONES DEL PRESENTE CONTRATO, NO ESTARÁ AUTORIZADO A UTILIZAR EL PROGRAMA Y DEBERÁ INTERRUMPIR LA INSTALACIÓN O DESINSTALACIÓN, SEGÚN CORRESPONDA.

1 DEFINICIONES

- 1 "Documentación" significa la documentación, especificaciones y contenido de ayuda por escrito que Pioneer normalmente facilita para ayudar en la instalación y utilización del programa.
- 2 "Programa" significa todas y cada una de las partes del software con licencia de Pioneer para su uso según lo estipulado en el presente Contrato.

2 LICENCIA DE PROGRAMA

- 1 Licencia limitada. Sujeto a las limitaciones del presente Contrato, Pioneer le otorga una licencia limitada, no exclusiva e intransferible (sin derecho a sublicenciar):
 - a Para una única copia del Programa en su ordenador o aparato móvil y para usar el Programa únicamente para sus fines personales cumpliendo con lo establecido en el presente Contrato y en la Documentación ("Uso autorizado");
 - b Utilizar la Documentación en beneficio de su Uso autorizado; y
 - c Realizar una copia del programa exclusivamente a efectos de copia de seguridad, siempre y cuando todos los títulos y marcas registradas, derechos de autor y avisos de derechos limitados sean reproducidos en la copia.
- 2 Limitaciones. Usted no podrá copiar ni utilizar el Programa o Documentación salvo en la medida que esté expresamente permitido por el presente Contrato. No podrá ceder, sublicenciar, alquilar, arrendar ni prestar el Programa, ni utilizarlo para formar a terceros, para multipropiedad comercial u oficina de servicios. Usted no podrá modificar, aplicar ingeniería inversa, descompilar o desensamblar el Programa, ni a través de terceros, salvo en la medida en que lo permita de forma expresa la legislación vigente, y sólo tras haber notificado a Pioneer por escrito de sus actividades previstas.
- 3 Propiedad. Pioneer o su otorgante de licencia se reserva cualquier derecho, título o interés en todas las patentes, derechos de autor, marcas registradas, secretos comerciales y otros derechos de propiedad intelectual del Programa y Documentación, y cualquier obra derivada de los mismos. No podrá adquirir otros derechos, expresa o implícitamente, fuera del alcance de la licencia limitada estipulada en el presente Contrato.
- 4 Soporte excluido. Pioneer no está obligado a ofrecer soporte, mantenimiento, actualizaciones, modificaciones o nuevas publicaciones del Programa o Documentación estipulados en el presente Contrato.

3 EXCLUSIÓN DE GARANTÍAS

EL PROGRAMA Y LA DOCUMENTACIÓN SE OFRECEN "TAL CUAL" SIN REPRESENTACIONES NI GARANTÍAS, Y USTED ACEPTA UTILIZARLOS BAJO SU PROPIO RIESGO. HASTA EL MÁXIMO GRADO PERMITIDO POR LA LEY, PIONEER RENUNCIA DE FORMA EXPRESA A TODA GARANTÍA DE CUALQUIER CLASE EN RELACIÓN AL PROGRAMA Y DOCUMENTACIÓN, YA SEA DE FORMA EXPRESA, IMPLÍCITA, POR LEY O QUE SURJAN COMO CONSECUENCIA DEL RENDIMIENTO, TRANSACCIÓN O USO COMERCIAL, INCLUYENDO SIN LIMITACIÓN LAS GARANTÍAS DE COMERCIABILIDAD O IDONEIDAD PARA UN FIN DETERMINADO, PROPÓSITO, CALIDAD SATISFACTORIA, PRECISIÓN, TITULARIDAD O DE NO VIOLACIÓN.

4 CONTROL DE EXPORTACIÓN Y CUMPLIMIENTO CON LEYES Y REGLAMENTOS

Usted no puede usar ni exportar o reexportar el Programa si no es como lo autoriza la ley de los Estados Unidos de América y las leyes de la jurisdicción en la que fue obtenido el Programa. En particular, pero sin limitaciones, el Programa no puede ser exportado ni reexportado (a) a ningún país bajo embargo de los EE.UU. o (b) a nadie que se encuentre en la Lista de Ciudadanos Designados Especialmente por el Departamento del Tesoro de los EE.UU., o a ninguna persona o entidad que se encuentre en la Lista de Personas o en la Lista de Entidades Desautorizadas del Departamento de Comercio de los EE.UU. Al usar el Programa, usted representa y garantiza que no está ubicado en ninguno de tales países ni está en ninguna de tales listas. También está de acuerdo en que no usará el Programa para ningún fin prohibido por la ley de los Estados Unidos de América, incluyendo, sin limitaciones, el desarrollo, diseño, fabricación o producción de armas nucleares, químicas o biológicas, ni tampoco misiles.

5 INDEMNIZACIONES Y RECURSOS ANTE INCUMPLIMIENTO CONTRACTUAL

Usted acepta que cualquier incumplimiento de las limitaciones del presente Contrato originarán daños irreparables a Pioneer que no podrán verse compensados únicamente con una indemnización por daños y perjuicios. Además de indemnizaciones y otros recursos a los cuales Pioneer pueda tener derecho, usted acepta que Pioneer pueda tomar medidas cautelares para impedir el incumplimiento real, inminente o continuado del presente Contrato.

6 FINALIZACIÓN

Pioneer puede dar por terminado el presente Contrato, en cualquier momento, en caso de incumplimiento de cualquiera de sus cláusulas. En caso de resolución, rescisión o finalización de la vigencia del presente Contrato, Vd. dejará de utilizar el Programa, procederá a eliminarlo permanentemente de su ordenador o aparato móvil en el que haya sido instalado y destruirá cuantas copias del Programa y la Documentación se hallen en su poder, comunicándolo por escrito a Pioneer. Las secciones 2.2, 2.3, 2.4, 3, 4, 5, 6 y 7 continuarán en vigor aun después de finalizada la vigencia del presente Contrato.

7 TÉRMINOS GENERALES

- 1 Limitaciones de responsabilidad. En ningún caso Pioneer o alguna de sus filiales será responsable en relación al presente Contrato o en cuanto a su contenido, bajo ninguna teoría de responsabilidad, por los daños indirectos, cuantificables, accesorios, consecuentes o punitivos, o daños por pérdida de beneficios, ingresos, negocios, ahorros, datos, uso o gastos de adquisición sustitutiva, incluso si se advirtió de la posibilidad de tales daños o éstos estaban previstos. En ningún caso Pioneer será responsable de aquellos daños que superen los importes abonados por usted a Pioneer o a sus filiales para el Programa. Las partes reconocen que los límites de responsabilidad y la asignación de riesgos del presente Contrato se reflejan en el precio del Programa y constituyen elementos esenciales de la venta entre ambas partes, sin los cuales Pioneer no hubiera ofrecido el Programa ni formalizado el presente Contrato.
- 2 Las limitaciones o exclusiones de la garantía y responsabilidad que se incluyen en el presente Contrato no perjudican ni afectan a sus derechos legales como consumidor y le serán de aplicación sólo en la medida en que dichas limitaciones o exclusiones estén permitidas por la legislación vigente de su territorio.
- 3 Divisibilidad y renuncia. Si se determina que cualquier cláusula del presente Contrato es ilegal, inválida o inaplicable, esa cláusula se aplicará en la medida que sea posible o, en caso de que sea incapaz de ser aplicada, se considerará anulada y eliminada del presente Contrato, y las cláusulas restantes seguirán vigentes y válidas. La renuncia de cualquiera de las partes a los derechos que les correspondieren en virtud del incumplimiento del presente Contrato no se interpretará como una renuncia a ningún otro derecho que les pudiere corresponder en virtud de incumplimientos futuros.
- 4 Sin asignación. Usted no debe asignar, vender, ceder, delegar o hacer un uso distinto del presente Contrato o cualesquiera derechos u obligaciones en relación al mismo, voluntaria o involuntariamente, por efecto de la ley u otra forma, sin el previo consentimiento por escrito de Pioneer. Cualquier supuesta asignación, transferencia o delegación por su parte quedará sin efecto. Sujeto a lo precedente, el presente Contrato será vinculante y redundará en beneficio de las partes y sus respectivos sucesores y designados.
- 5 Indivisibilidad del contrato. El presente Contrato constituye el contrato íntegro entre las partes y reemplaza todos los acuerdos o representaciones anteriores o actuales, orales o escritos, en cuanto al contenido del mismo. El presente Contrato no debe modificarse sin el previo consentimiento por escrito de Pioneer, y ningún documento, uso, costumbre o ley tendrán capacidad para modificar el presente Contrato.
- 6 Usted está de acuerdo con que este Contrato se regulará y constituirá por las leyes de Japón.

Acerca de las marcas de fábrica y marcas registradas

- Pioneer es una marca registrada de PIONEER CORPORATION.
 - Windows es una marca registrada de Microsoft Corporation en los Estados Unidos y en otros países.
 - Mac OS, iTunes y Finder son marcas registradas de Apple Inc. en los Estados Unidos y en otros países.
 - Intel e Intel Core son marcas registradas de Intel Corporation en los Estados Unidos y/o en otros países.
 - ASIO es una marca de fábrica de Steinberg Media Technologies GmbH.
 - Serato DJ, Scratch Live, ITCH y Serato DJ Intro son marcas comerciales registradas de Serato Audio Research Ltd., registradas en los EE.UU. y en otros países.
- Los nombres de compañías y productos mencionados aquí son marcas de fábrica de sus respectivos propietarios.

Este producto cuenta con licencia para ser usado sin fines de lucro. Este producto no tiene licencia para ser usado con fines comerciales (con fines de lucro) como, por ejemplo, en emisiones (terrestres, por satélite, por cable u otros tipos de emisiones), streaming en Internet, Intranet (un red corporativa) u otros tipos de redes, ni para distribuir información electrónica (servicio de distribución de música digital en línea). Para tales usos necesita adquirir las licencias correspondientes. Para conocer detalles, visite <http://www.mp3licensing.com>.

Cuidados para los derechos de autor

Las grabaciones que usted ha hecho son para su uso personal y, según las leyes de los derechos de autor, no se pueden usar sin el consentimiento del propietario de tales derechos.

- La música grabada de CD, etc., está protegida por las leyes de los derechos de autor de países individuales, y también por tratados internacionales. La persona que ha grabado la música es la responsable de asegurar que ésta se use legalmente.
- Cuando maneje música descargada de Internet, etc., la persona que la haya descargado será la responsable de asegurar que ésta se use según el contrato concluido con el sitio de la descarga.